

People
PL6731

COMELIT
WITH • YOU • ALWAYS

VOLLSTÄNDIGES BEDIENHANDBUCH

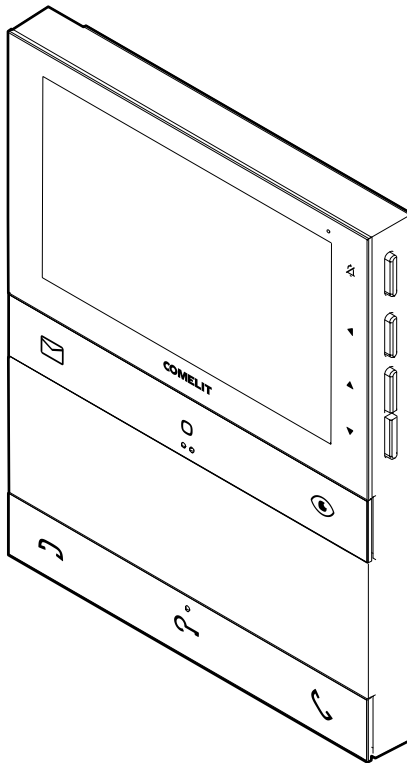

**Join us
in taking care
of our planet**

Vielen Dank, dass Sie sich für Comelit entschieden haben!

Sie haben ein sicheres, langlebiges und hochwertiges Produkt erworben.



**Think before
you print**

Helfen Sie uns, die Planeten zu retten.

Denken Sie an unseren Planeten, bevor Sie dieses Dokument ausdrucken.

Inhalt

5'' People Videosprechstelle mit Memovideo	4
Verwendung der Tasten auf der Vorderseite - Werkseinstellungen	5
Verwendung der seitlichen Tasten	7
Aktivierung der „Stummschaltung“	7
Zugang und Menüführung	7
Informationsleiste	8
LED-Anzeige	9
Programmierungen des Teilnehmermenüs	10
Programmierung der Zeitabschnitte	13
Programmierung des Klingeltons bei Ruf von der Außensprechstelle	15
Hinweise	16

5" People Videosprechstelle mit Memovideo

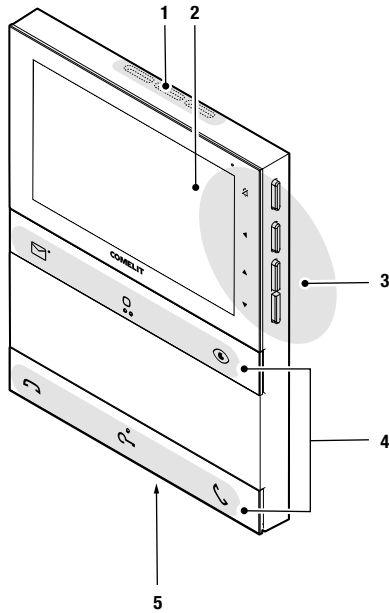

1. Lautsprecher.
2. LCD-Bildschirm mit 5" / 16:9.
3. Mechanische Seitentasten.
4. Mechanische Tasten auf der Vorderseite mit taktilen Führungen für sehbehinderte Benutzer, auf den mittleren Tasten jeder Reihe.
5. Mikrofon.

Verwendung der Tasten auf der Vorderseite - Werkseinstellungen





Memovideo ✱

- ▶ Die Taste drücken, um die aufgezeichneten Bilder anzuzeigen.

Memovideo-Anzeige

Mit dieser Taste können Sie auf die Anzeige gespeicherter Aufnahmen zugreifen, wenn ein Ruf von der Außensprechstelle nicht angenommen wird.

1. Drücken Sie , um die Liste der Aufzeichnungen anzuzeigen.
2. Verwenden Sie die Tasten zum Scrollen ▲ / ▼ und zur Bestätigung ◀, um die gewünschte Aufzeichnung anzuzeigen.
 - » *Der grüne Punkt neben dem Umschlagsymbol zeigt an, dass die Aufzeichnung noch nicht angezeigt wurde.*
 -  10-10-23 01:30
3. Verwenden Sie die Tasten zum Scrollen ▲ / ▼, um die gespeicherten Frames anzusehen, oder drücken Sie die Bestätigungstaste ◀, um die Aufnahme zu löschen und/oder die Anzeige zu verlassen.



Allgemeine Relaissteuerung ✱

- ▶ Die Taste drücken, um eine allgemeine Relaissteuerung (Art. 1256) oder das Relais der Außensprechstelle zu aktivieren.



Selbsteinschaltung ✱

- ▶ Die Taste drücken, um auf die Echtzeitanzeige des Kamerabilds der Außensprechstelle zuzugreifen.



Gespräch beendet

- ▶ Die Taste drücken, um die Audiokommunikation zu beenden.



Türöffner ✱

- ▶ Die Schaltfläche drücken, um den Türöffner zu betätigen.

Automatischer Türöffner bei Anruf

Mit dieser Taste wird auch der Modus „Automatischer Türöffner bei Anruf“ aktiviert, der die automatische Aktivierung des Türöffnerrelais bei Empfang eines Rufs von der Außensprechstelle ermöglicht.

- ✓ Die Funktion muss vom Errichter über die MyComelit-App oder über das Errichtermenü der Videosprechstelle autorisiert werden.

- ▶ Mit Videosprechstelle in Standby 5 Sekunden lang die Taste  drücken, um den Modus „Automatischer Türöffner bei Anruf“ zu aktivieren/deaktivieren.

» *Ein Bestätigungston ertönt und die folgende Bildschirmseite erscheint.*





» *Die LED  mit dem Dauerlicht zeigt an, dass die Funktion aktiv ist.*



Kommunikation starten (Sprechverbindung)

- ▶ Die Taste drücken, um die Kommunikation zu aktivieren.

Hinweise bei Empfang eines Anrufs

Wenn ein Anruf von einer Außensprechstelle eingeht, wird das Kamerabild der Außensprechstelle auf der (Haupt-)Videosprechstelle angezeigt, der Anrufter ist zu hören und die LEDs  und  blinken.

Die Entgegennahme anderer Anrufe als der Anruf über die Außensprechstelle wird durch einen anderen Rufton, das Blinken der LED  (mit Ausnahme des Etagenrufs) und die folgenden Bildschirmanzeigen signalisiert:



Automatische Antwort

Mit dieser Taste wird auch der Modus „Automatische Antwort“ aktiviert, der die automatische Audio-Aktivierung bei Empfang eines Rufs von der Außensprechstelle ermöglicht.

- √ Die Funktion muss vom Errichter über die MyComelit-App oder über das Errichtermenü der Videosprechstelle autorisiert werden.
- ▶ Mit Videosprechstelle in Standby 5 Sekunden lang die Taste  drücken, um den Modus „Automatische Antwort“ zu aktivieren/deaktivieren.

» Ein Bestätigungston ertönt und die folgende Bildschirmseite erscheint.



» Die LED  mit dem Dauerlicht zeigt an, dass die Funktion aktiv ist.

✳ Um die Werkseinstellungen der Tasten zu ändern, wenden Sie sich an Ihren Errichter.

Verwendung der seitlichen Tasten

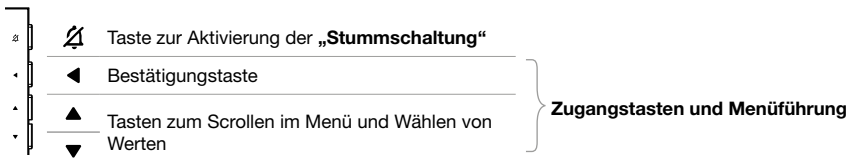

AKTIVIERUNG DER „STUMMSCHALTUNG“

Bei der Stummschaltung wird Klingelton von Anrufen von der Außensprechstelle und der Zentrale abgeschaltet.

- ▶ Die **Taste** ☞ drücken, um die **Stummschaltung** zu aktivieren/deaktivieren.
- » *Es erscheint die folgende Bildschirmseite zur Bestätigung.*



- » *Die rote LED zeigt an, dass die Funktion aktiv ist.*



ZUGANG UND MENÜFÜHRUNG

- ▶ **Eine** der folgenden Tasten drücken, um das **Benutzermenü** aufzurufen.

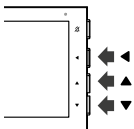

ACHTUNG

Wenn die rote LED 4 Mal blinkt, bedeutet dies, dass die Anlage besetzt ist und das Benutzermenü aktuell nicht aufgerufen werden kann.

ACHTUNG



Erscheint bei der Navigation im Benutzermenü das Symbol ⌚ und die Videosprechstelle **schaltet sich aus**, bedeutet dies, dass die Anlage besetzt ist und die Navigation im Benutzermenü aktuell nicht fortgesetzt werden kann.

- ▶ Die Tasten ▲ und ▼ drücken, um durch das Menü scrollen und/oder die Bestätigungstaste ◀ drücken, um die Auswahl zu bestätigen.

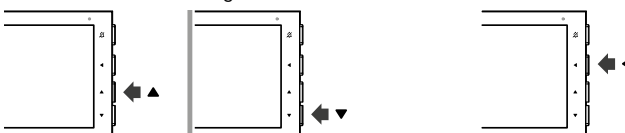

INFORMATIONSLAISTE

Die Informationsleiste zeigt: das Datum, die Uhrzeit und die erlaubten Funktionen des Geräts:

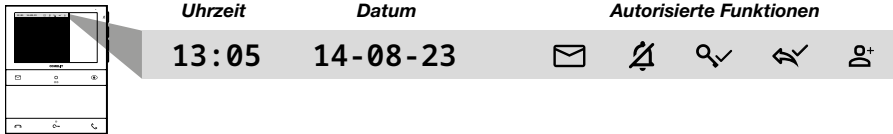

Legende der Funktionen



MEMOVIDEO (standardmäßig zugelassen)



STUMMSCHALTUNG (standardmäßig zugelassen)



AUTOMATISCHER TÜRÖFFNER BEI ANRUF *







AUTOMATISCHE ANTWORT *













RUFBEREICH *

* Die Funktion muss vom Errichter autorisiert werden.

LED-Anzeige

	Rote LED	Blinklicht: im Sprechmodus. Blinklicht: eingehender Anruf/im Sprechmodus.
	Weißer LED	Blinklicht mit Videosprechstelle im Standby: Anzeige „Tür geöffnet“. Dauerlicht mit Videosprechstelle im Standby: Modus „Automatischer Türöffner bei Anruf“ aktiviert.
	Grüne LED	Blinklicht: eingehender Anruf. Dauerlicht: im Sprachmodus. Dauerlicht mit Videosprechstelle im Standby: Modus „Automatische Antwort“ aktiviert.
	Rote LED	4 Blinkzeichen: Anlage besetzt / andere Videosprechstelle der Anlage ist eingeschaltet. Dauerlicht: „Stummschaltung“ aktiv.
	Weißer LED	Blinklicht: Vorhandensein von Aufzeichnungen, die noch nicht angezeigt wurden.

Programmierungen des Teilnehmermenüs

 BEENDEN	<ul style="list-style-type: none">► Dieses Menü wählen, um das Teilnehmermenü zu verlassen und den QR-Code zum Aufruf der Online-Dokumentation zu scannen.
	<p><i>Die MEMOVIDEO-Funktion ermöglicht es, bei einem verpassten Anruf 3 „Standbilder“ von der Kamera der Außensprechstelle aufzuzeichnen (bis zu 30 Memovideos können gespeichert werden).</i></p> <ol style="list-style-type: none">1. Wählen Sie MEMOVIDEO / KONSULT, um die Liste der gespeicherten Aufnahmen anzuzeigen.2. Verwenden Sie die Tasten zum Scrollen ▲ / ▼ und zur Bestätigung ◀, um die gewünschte Aufzeichnung anzuzeigen.<ul style="list-style-type: none">» <i>Der grüne Punkt neben dem Umschlagsymbol zeigt an, dass die Aufzeichnung noch nicht angezeigt wurde.</i><ul style="list-style-type: none">•  10-10-23 01:303. Verwenden Sie die Tasten zum Scrollen ▲ / ▼, um die gespeicherten Frames anzusehen, oder drücken Sie die Bestätigungstaste ◀, um die Aufnahme zu löschen und/oder die Anzeige zu verlassen.<ul style="list-style-type: none">► Wählen Sie EINSTELLUNG, um die Funktion zu aktivieren (ON) oder zu deaktivieren (OFF).► Wählen Sie ZURÜCK, um das Menü zu verlassen.
 MEMOVIDEO	
 EINSTELLUNGEN	<ol style="list-style-type: none">1. Wählen Sie die Option, um auf die Einstellungen zuzugreifen.2. Verwenden Sie die Tasten zum Scrollen ▲ / ▼ und zur Bestätigung ◀, um die Einstellung auszuwählen, die Sie anpassen möchten.
 ZURÜCK	<ul style="list-style-type: none">► Wählen Sie die Option, um das Einstellungs Menü zu verlassen.
 EINSTELLUNGEN LAUTSTÄRKE LÄUTEWERK	<ol style="list-style-type: none">1. Wählen Sie die Option, um die Lautstärke aller Klingeltöne einzustellen.2. Verwenden Sie die Tasten zum Scrollen ▲ / ▼ und zur Bestätigung ◀, um die Konfiguration zu ändern.<ul style="list-style-type: none">»  <i>Der grüne Punkt zeigt die gewählte Einstellung an.</i>
 EINSTELLUNGEN KLINGELTON	<ol style="list-style-type: none">1. Wählen Sie die Option, um die Melodie des Klingeltons bei Anrufen von der Außensprechstelle zu wählen.2. Verwenden Sie die Tasten zum Scrollen ▲ / ▼ und zur Bestätigung ◀, um die Konfiguration zu ändern.<ul style="list-style-type: none">»  <i>Der grüne Punkt zeigt die gewählte Einstellung an.</i>
 EINSTELLUNGEN AUDIO-LAUTSTÄRKE	<ol style="list-style-type: none">1. Wählen Sie die Option, um die Lautstärke des Lautsprechers einzustellen.2. Verwenden Sie die Tasten zum Scrollen ▲ / ▼ und zur Bestätigung ◀, um die Konfiguration zu ändern.<ul style="list-style-type: none">»  <i>Der grüne Punkt zeigt die gewählte Einstellung an.</i>



EINSTELLUNGEN HELLIGKEIT

1. Wählen Sie die Option, um die Helligkeitseinstellung des Display zu wählen.
2. Verwenden Sie die Tasten zum Scrollen ▲/ ▼ und zur Bestätigung ◀, um die Konfiguration zu ändern.
»  *Der grüne Punkt zeigt die gewählte Einstellung an.*



EINSTELLUNGEN KONTRAST

1. Wählen Sie die Option, um die Display-Kontrasteinstellung einzustellen.
2. Verwenden Sie die Tasten zum Scrollen ▲/ ▼ und zur Bestätigung ◀, um die Konfiguration zu ändern.
»  *Der grüne Punkt zeigt die gewählte Einstellung an.*





EINSTELLUNGEN FARBE

1. Wählen Sie die Option, um die Farben des Displays einzustellen.
2. Verwenden Sie die Tasten zum Scrollen ▲/ ▼ und zur Bestätigung ◀, um die Konfiguration zu ändern.
»  *Der grüne Punkt zeigt die gewählte Einstellung an.*





STUMMSCHALTUNG

- Diese Option wählen, um den **AKTIVIERUNGSMODUS** der Funktion und die **PROGRAMMIERUNG** der Zeitfenster zu konfigurieren:
 - **MANUELL**: in diesem Modus wird die Aktivierung/ Deaktivierung der Stummschaltung durch das Drücken der Taste  verwaltet.
 - **AUTOMATISCH**: in diesem Modus wird die Aktivierung/ Deaktivierung der Stummschaltung mit den über das Benutzermenü programmierten Zeitfenstern verwaltet.
» *Wenn der Modus aktiv ist, leuchtet die LED .*





AUTOMATISCHER TÜRÖFFNER

- √ Die Funktion muss vom Errichter autorisiert werden.
- Diese Option wählen, um den **AKTIVIERUNGSMODUS** der Funktion und die **PROGRAMMIERUNG** der Zeitfenster zu konfigurieren:
 - **MANUELL**: in diesem Modus wird die Aktivierung/ Deaktivierung des automatischen Türöffners durch längeres Drücken (5 Sek.) der Taste  verwaltet.
 - **AUTOMATISCH**: in diesem Modus wird die Aktivierung/ Deaktivierung des automatischen Türöffners mit den über das Benutzermenü programmierten Zeitfenstern verwaltet.
» *Wenn der Modus aktiv ist, leuchtet die LED .*



AUTOMATISCHE ANTWORT

√ Die Funktion muss vom Errichter autorisiert werden.



- ▶ Diese Option wählen, um den **AKTIVIERUNGSMODUS** der Funktion und die **PROGRAMMIERUNG** der Zeitfenster zu konfigurieren:
 - **MANUELL**: in diesem Modus wird die Aktivierung/ Deaktivierung des automatischen Türöffners durch längeres Drücken (5 Sek.) der Taste  verwaltet.
 - **AUTOMATISCH**: in diesem Modus wird die Aktivierung/ Deaktivierung der automatischen Antwort mit den über das Benutzermenü programmierten Zeitfenstern verwaltet.
 - » Wenn der Modus aktiv ist, leuchtet die LED .



RUFBEREICH

√ Die Funktion muss vom Errichter autorisiert werden.

Mit dieser Funktion können Sie Anrufe von der Außensprechstelle an eine Reihe von Teilnehmercodes empfangen (zusätzlich zu Anrufen, die an Ihren eigenen Teilnehmercode gerichtet sind).

- ▶ Diese Option wählen, um den **AKTIVIERUNGSMODUS** der Funktion und die **PROGRAMMIERUNG** der Zeitfenster zu konfigurieren:
 - **MANUELL**: in diesem Modus wird die Aktivierung/ Deaktivierung des Rufbereichs durch längeres Drücken (5 Sek.) der Tasten  und  verwaltet.
 - **AUTOMATISCH**: in diesem Modus wird die Aktivierung/ Deaktivierung des Rufbereichs mit den über das Benutzermenü programmierten Zeitfenstern verwaltet.
 - » Wenn der Modus aktiv ist, blinkt die LED .



DATUM UND UHRZEIT

1. Wählen Sie die Option, um Datum und Uhrzeit zu konfigurieren.
2. Wählen Sie die Option Sie das entsprechende geografische Gebiet, um die automatische Umstellung von Sommer- auf Winterzeit korrekt zu konfigurieren. Wählen Sie **OFF**, wenn die Videosprechstelle nicht in Europa oder den USA installiert ist.



SPRACHE

- ▶ Wählen Sie die Option, um die Sprache zu konfigurieren, in der die Menüs und Warnmeldungen angezeigt werden.



INFORMATIONEN

- ▶ Wählen Sie die Option, um die Infos zur Videosprechstelle anzuzeigen und den QR-Code anzuzeigen, der gescannt werden muss, um auf die Online-Dokumentation zuzugreifen.

Programmierung der Zeitabschnitte

Die Funktionen Stummschaltung, Automatischer Türöffner, Automatische Antwort, Rufbereich können dank der Programmierung von Zeitfenstern automatisch aktiviert/deaktiviert werden.

1. Das Teilnehmer und aufrufen und eine der folgenden Funktionen wählen

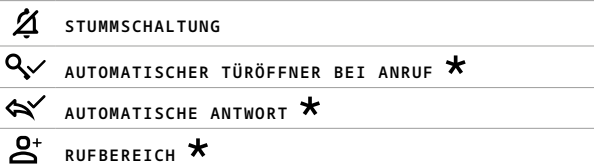

* Die Funktion muss vom Errichter autorisiert werden.

2. Verwenden Sie die Tasten zum Scrollen ▲ / ▼ und zur Bestätigung ◀, um

3. Auswahl des FUNKTIONSMODUS .

MODUS WÄHLEN
PROGRAMMIERUNG
ZURÜCK

4. Wählen Sie den AUTOMATIKMODUS, um die automatische Funktion mit den Zeitfenstern zu aktivieren.

MANUELL
AUTOMATIK
ZURÜCK

5. Aufrufen des PROGRAMMIERUNGSMENÜS.

MODUS WÄHLEN
PROGRAMMIERUNG
ZURÜCK

6. Wählen Sie NEU, um ein neues Funktionszeitfenster zu programmieren.
Wählen Sie ÄNDERN, um ein bereits programmiertes Zeitfenster zu ändern.

NEU
ÄNDERN
ZURÜCK

» Es erscheint die folgende Bildschirmseite zur Programmierung.

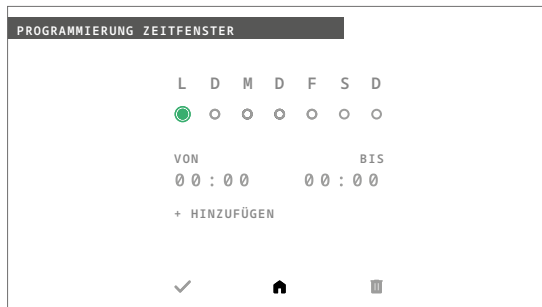

Programmierung der Wochentage

7. Verwenden Sie die Tasten zum Scrollen ▲ / ▼ und zur Bestätigung ◀, um die Wochentage auszuwählen, an denen die gewählte Funktion automatisch aktiviert werden soll.

L D M D F S D
● ● ● ● ● ○ ○

- » Der ausgewählte Tag wird durch einen grünen Punkt ● gekennzeichnet
- » Der Tag, der durch Drücken der Bestätigungstaste ausgewählt wurde, ist durch einen schwarzen Punkt ● gekennzeichnet
- » Der nicht ausgewählte Tag ist durch einen leeren grauen Punkt ○ gekennzeichnet

Programmierung des Zeitfensters

8. Verwenden Sie die Tasten zum Scrollen ▲ / ▼, um den Wert auszuwählen, der geändert werden soll
- » Grün zeigt das gewählte Element an.
9. Die Bestätigungstaste ◀ drücken, um den Wert zu speichern.
- » Der zu ändernde Wert erscheint in grün und unterstrichen.

VON BIS
00 : 00 00 : 00

10. Verwenden Sie die Tasten zum Scrollen ▲ / ▼ und zur Bestätigung ◀, um das gewünschte Zeitfenster zu programmieren.
- Wenn mehrere Zeitfenster konfiguriert werden sollen, die die Tasten zum Scrollen ▲ / ▼ und zur Bestätigung ◀ drücken, um den Menüpunkt HINZUFÜGEN zu wählen und ein neues Zeitfenster zu programmieren, wie unter 8, 9 und 10 beschrieben.
- Es lassen sich bis zu 10 Zeitfenster programmieren.**

Speichern der Programmierungen

11. Taste ▼ drücken, um auszuwählen ✓
- » das Element wird grün
12. Die Bestätigungstaste ◀ drücken, um die Programmierung zu speichern.

Ändern der Programmierungen

- Wählen Sie ✎, um das programmierte Zeitfenster zu ändern.

Löschen der Programmierungen

- Wählen Sie 🗑️, um das programmierte Zeitfenster zu löschen.

Programmierung des Klingeltons bei Ruf von der Außensprechstelle



1. Eine der folgenden Tasten drücken, um das **Benutzermenü** aufzurufen.

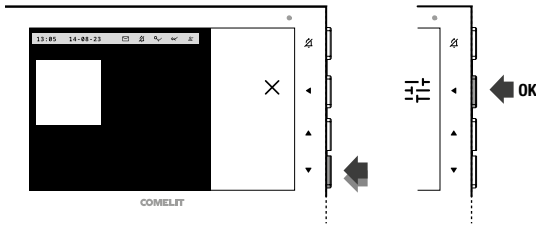

2. Wiederholt die Taste ▼ drücken, bis das Menü

 **EINSTELLUNGEN** angezeigt wird

3. Die Bestätigungstaste ◀ drücken.

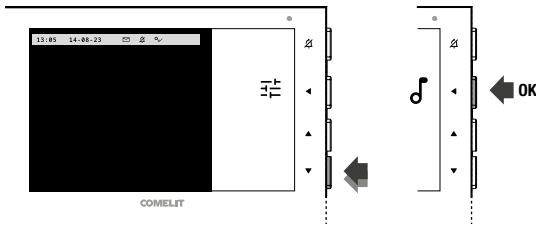

4. Wiederholt die Taste ▼ drücken, bis das Menü

 **EINSTELLUNGEN KLINGELTON** angezeigt wird

5. Die Bestätigungstaste ◀ drücken.

6. Die Tasten▲ und ▼ drücken, um den gewünschten Klingelton auszuwählen.

» Der Klingelton wird abgespielt.

7. Die Bestätigungstaste ◀ drücken, um die Programmierung zu speichern.

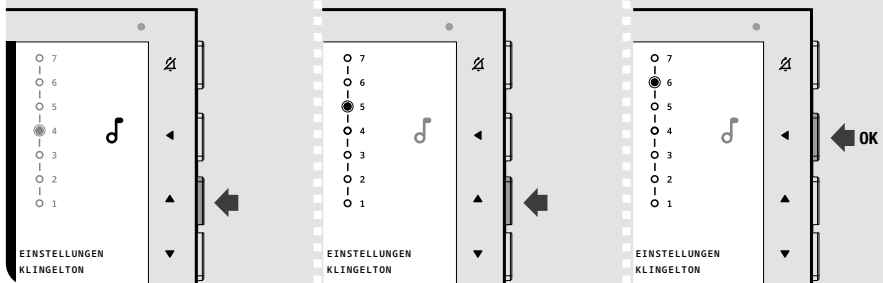

Hinweise

Bestimmungsgerechter Gebrauch

Dieses Comelit-Produkt ist für den Einsatz in Audio- und Audio-Video-Türsprechanlagen in Wohn-, Geschäfts-, Industrie- und öffentlichen Gebäuden oder für den öffentlichen Gebrauch konzipiert und hergestellt.

Installation

Die Installation der Comelit-Produkte darf nur durch Fachkräfte unter genauer Befolgung der Anweisungen in den technischen Handbüchern / den Bedienungsanleitungen erfolgen. Das Produkt muss fachgerecht installiert werden.

Leitungen

Vor Eingriffen an der Anlage immer die Spannungsversorgung unterbrechen. Leitungen mit einem für die Entfernung bemessenen Querschnitt verwenden und die im Handbuch der Anlage aufgeführten Anweisungen einhalten. Es wird empfohlen, die Leitungen der Anlage nicht in denselben Rohren wie die Leitungen für 230V oder höher zu verlegen.

Sicherer Gebrauch

Sicherer Umgang mit Comelit-Produkten:

- Strikt die Anweisungen in den technischen Handbüchern / den Bedienungsanleitungen befolgen.
- Keine Änderungen an der Anlage mit Comelit-Produkten vornehmen und Beschädigungen vermeiden.

Wartung

Die Comelit-Produkte erfordern keine Wartungsarbeiten, abgesehen von der normalen Reinigung, die entsprechend den Anweisungen in den technischen Handbüchern / den Bedienungsanleitungen auszuführen ist.

Eventuelle Reparaturen dürfen:

- Für die Produkte nur durch die Firma **Comelit Group S.p.A.**
- an den Anlagen, nur durch Fachkräfte ausgeführt werden.

Zur Reinigung keinen Alkohol oder aggressive Produkte verwenden.

Haftungsausschluss

Comelit Group S.p.A. lehnt jede Haftung ab bei Schäden durch

- bestimmungsfremden Gebrauch,
- Missachtung der Anweisungen und Hinweise in dem vorliegenden technischen Handbuch / den Bedienungsanleitungen.

Comelit Group S.p.A. behält sich vor, jederzeit und ohne Vorankündigung Änderungen an dem vorliegenden technischen Handbuch / den Bedienungsanleitungen vorzunehmen.

Richtlinien



Der Hersteller **Comelit Group S.p.A.** erklärt, dass dieses Gerät den geltenden Richtlinien entspricht. Den vollständigen Text der EU-Konformitätserklärung finden Sie auf der Produkt-Website.



Gemäß Artikel 26 des Gesetzesdekrets Nr. 49 vom 14. März 2014 „Umsetzung der Richtlinie 2012/19/EU über Elektro- und Elektronik-Altgeräte (WEEE)“. Das Symbol der durchgestrichenen Mülltonne auf dem Gerät oder der Verpackung weist darauf hin, dass das Produkt am Ende seiner Lebensdauer entsprechend getrennt entsorgt werden muss. Der Nutzer muss daher die Altgeräte bei den entsprechenden kommunalen Sammelstellen für elektrotechnische und elektronische Abfälle abgeben. Als Alternative zur Selbstentsorgung besteht die Möglichkeit, die zu entsorgenden Geräte beim Kauf eines gleichwertigen Neugerätes dem Händler zu übergeben. Bei Elektronikfachhändlern mit einer Verkaufsfläche von mindestens 400 m² können Elektronikgeräte kostenlos und ohne Kaufverpflichtung, die kleiner als 25 cm sind, zur Entsorgung abgegeben werden. Die entsprechende Zuführung zum Recyclingprozess trägt dazu bei, mögliche negative Auswirkungen auf die Umwelt und die Gesundheit zu vermeiden, und fördert die Wiederverwendung und/oder das Recycling der Materialien, aus denen die Geräte hergestellt sind.



CERTIFIED MANAGEMENT SYSTEMS



www.comelitgroup.com

Via Don Arrigoni, 5 - 24020 Rovetta (BG) - Italy

1. Ausgabe 02/2024
Cod. 2G40003137