

INSTRUKCJA MONTAŻU | ИНСТРУКЦИЯ ПО МОНТАЖУ | MONTAGEANLEITUNG | INSTRUCCIONES DE MONTAJE | NÁVOD K MONTÁŽI | SZERELÉSI UTASÍTÁSOK
 MONTERINGSVEJLEDNING | INSTRUÇÕES DE MONTAGEM | MONTERINGSVEJLEDNING | INSTRUCCIONES DE MONTAJE | KOKOONPANO - JA KIINNITYSOHJEET
 MONTAGE INSTRUKTIE | INSTRUZIONI DI MONTAGGIO | ИНСТРУКЦІЯ З МОНТАЖУ | MONTAJ YÖNERGESİ | تعليمات التركيب

- PL MONTAŻU POWINNA DOKONAĆ OSOBA POSIADAJĄCA ODPOWIEDNIE UPRAWNIENIA.
 GB INSTALLATION MUST BE PERFORMED BY AN AUTHORIZED TECHNICIAN.
FR LA MONTAGE DOIT FAIRE UNE PERSONNE QUI POSSEDER LES EXPERIENCES COMPETENTES.
- BRPT A INSTALAÇÃO TEM QUE SER FEITA POR UM TÉCNICO AUTORIZADO.
 RU МОНТАЖ ДОЛЖЕН БЫТЬ ВЫПОЛНЕН КВАЛИФИЦИРОВАННЫМ СПЕЦИАЛИСТОМ
DE DIE MONTAGE MUSS VON EINER PERSON MIT ERFORDERLICHEN KENNNTNISSEN DURCHGEFÜHRT WERDEN.
- AR يجب أن يتم التركيب من قبل فني معتمد
 UA МОНТАЖ МАЄ ЗДІЙСНЮВАТИ КВАЛІФІКОВАНИЙ СПЕЦІАЛІСТ

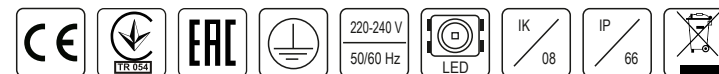

WYMIARY | DIMENSIONS | DIMENSIONS | DIMENSIONES | РАЗМЕРЫ
ABMESSUNGEN | РОЗМІРИ | الأبعاد

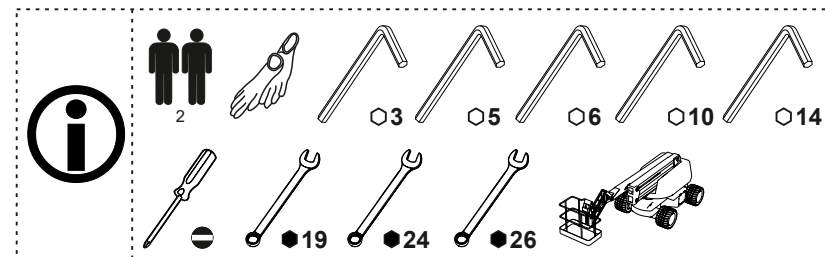
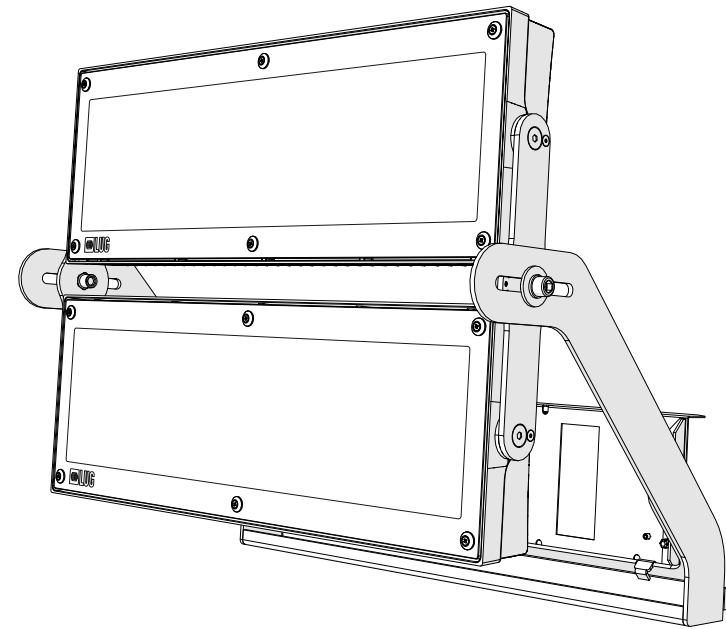
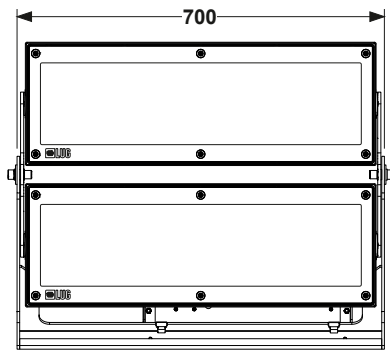

$C_x \rightarrow \max 1,2$

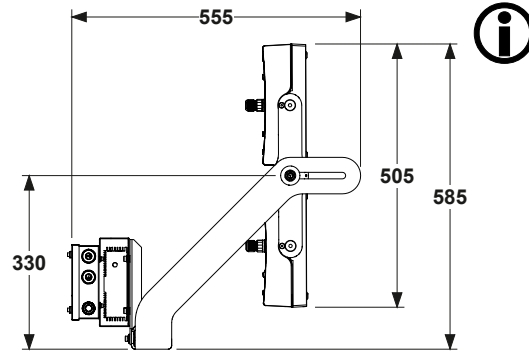

$C_x \rightarrow \max 0,96$

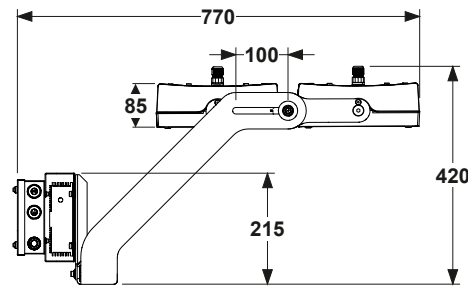
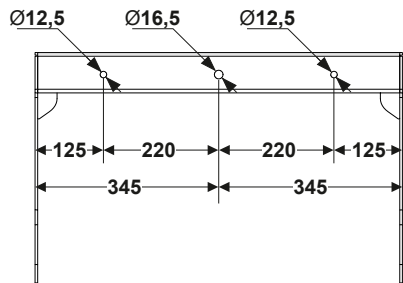

29
kg

1

التثبيت | MONTAJ | MONTAGE | MONTAGEM | MONTAZH | MONTAGE | МОНТАЖ

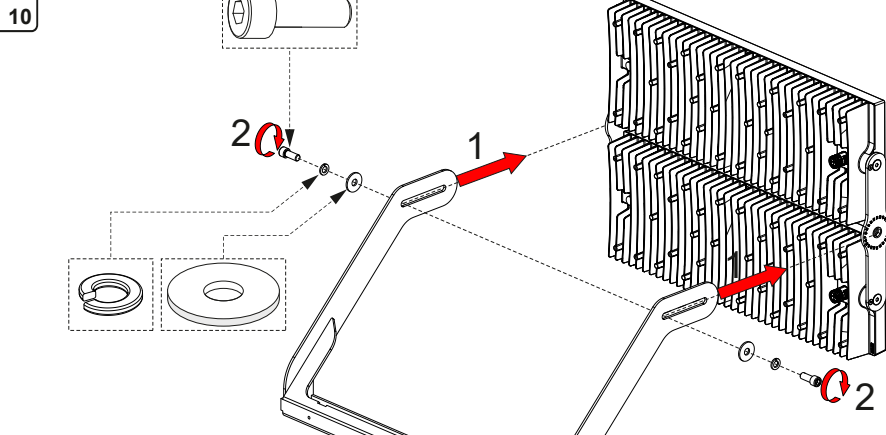

2

- PL:** Źródło światła zastosowane w tej oprawie oświetleniowej powinno być wymieniane wyłącznie przez producenta lub jego przedstawiciela serwisowego, lub podobnie wykwalifikowaną osobę. Ostrzeżenie, ryzyko porażenia prądem elektrycznym.
- EN:** The light source contained in this luminaire shall only be replaced by the manufacturer or his service agent or a similar qualified person. Caution, risk of electric shock.
- FR:** La source lumineuse utilisée dans ce luminaire doit être changée uniquement par le fabricant, par son représentant technique ou une personne qualifiée. Avertissement, risque de choc électrique.
- BR/PT:** A fonte de luz contida nesta luminária deve ser substituída apenas pelo fabricante ou seu pessoal de serviço ou pelo pessoal qualificado semelhante. Cuidado, risco de choque elétrico.
- RU:** Источник света, используемый в этом светильнике, может быть заменено только производителем, его сервисным агентом или квалифицированным специалистом. Осторожно: опасность поражения электрическим током.
- DE:** Die Lichtquelle, die bei dieser Leuchte verwendet wurde darf nur von dem Hersteller, seinem Servicevertreter oder einer qualifizierten Person ausgetauscht werden. Warnung, Stromschlaggefahr.
- UA:** Джерело світла, що використовується у цьому світильнику, може бути замінено тільки виробником, його сервісним агентом або кваліфікованим фахівцем. Обережно, небезпека ураження електричним струмом.
- ع: مصدر الضوء الموجود في وحدة الإنارة هذه يجب استبداله من المصنِّع أو وكيل الخدمة أو شخص مؤهل مماثل. احذر، خطر حدوث صدمة كهربائية

- PL:** Przewód zasilający w przypadku uszkodzenia powinien być wymieniony wyłącznie przez producenta lub jego przedstawiciela serwisowego.
- EN:** In case of damage the power cable should be replaced exclusively by the manufacturer or his service representative.
- FR:** En cas de dommage, le câble d'alimentation doit être changé uniquement le fabricant ou par son représentant technique.
- BR/PT:** Em caso de dano no cabo de alimentação, este deve ser substituído exclusivamente pelo fabricante ou seu pessoal de serviço.
- RU:** В случае повреждения кабель питания должен быть заменен только производителем или его сервисным агентом.
- DE:** Das Netzkabel sollte im Falle einer Beschädigung nur von dem Hersteller oder seinem Servicevertreter ausgetauscht werden.
- UA:** У разі пошкодження кабель живлення повинен бути замінений тільки виробником або його сервісним агентом.
- ع: في حالة حدوث ضرر ، يجب استبدال كابل الطاقة بشكل حصري من قبل الشركة المصنعة أو ممثل خدمته.

(EU) 2019/2015.

- PL:** TEN PRODUKT ZAWIERA ŹRÓDŁO ŚWIATŁA O KLASIE EFEKTYWNOŚCI ENERGETYCZNEJ [D].
- GB:** THIS PRODUCT CONTAINS A LIGHT SOURCE WITH EFFICIENCY ENERGY CLASS [D].
- FR:** CE PRODUIT CONTIENT UNE SOURCE LUMINEUSE DE CLASSE D'EFFICACITÉ ÉNERGÉTIQUE [D].
- BR/PT:** ESTE PRODUTO CONTÉM UMA FONTE DE LUZ COM CLASSE DE EFICIÊNCIA ENERGÉTICA [D].
- RU:** ЭТОТ ПРОДУКТ СОДЕРЖИТ ИСТОЧНИК СВЕТА КЛАССА ЭНЕРГОЭФФЕКТИВНОСТИ [D].
- DE:** DAS PRODUKT ENTHÄLT EINE LICHTQUELLE DER ENERGIEEFFIZIENZKLASSE [D].
- UA:** ЦЕЙ ВИРІБ МІСТИТЬ ДЖЕРЕЛО СВІТЛА КЛАСУ ЕНЕРГОЕФЕКТИВНОСТІ [D].

ع: يحتوي هذا المنتج على مصدر ضوء ذو كفاءة طاقة فئة [D]



Podczas montażu oprawy oraz czynności konserwacyjnych zaleca się stosowanie rękawic ochronnych.
Use protective gloves during the montage.
Durant l'installation et l'entretien du luminaire il est recommandé de mettre les gants de protection.
Use luvas de protección durante a montagem.
При монтаже и обслуживании светильника рекомендуется использовать защитные перчатки.
Bei der Montage bitte die mitgelieferten Schutzhandschuhe verwenden.
Під час монтажу використовувати захисні рукавички.

استخدم قفازات واقية أثناء التركيب



Kurz lub inne zabrudzenia należy usuwać za pomocą ściereczek z microfibry.
Remove the dirt & dust with microfibre wipes.
La poussière et les autres saletés il faut enlever en utilisant un tissu en microfibre.
Remove a sujeira e poeira com microfibras limpa.
Пыль или другие загрязнения должны быть удалены салфеткой из микрофибры.
Staub und schmutz bitte mit einem microfasertuch entfernen.
Видалити бруд та пил мікрофібровими серветками

أزل الأوساخ و الغبار بواسطة ماسح مصنعة من الميكروفيبر



Nie dotykać komponentów elektrycznych, wrażliwe na uszkodzenia esd.
Do not touch electrical appliances. Electrostatic sensitive device (esd).
Il est interdit de toucher les composants électriques, ils sont sensibles aux décharges électrostatiques.
Não toque os aparelhos elétricos. Dispositivo sensível eletrostático (dse).
Не трогать электрических компонентов, чувствительные к esd.
Die elektronischen Komponenten wegen einer möglichen elektrostatischen aufladung nicht anfassen.
Не дотикатися електричних компонентів, чутливі до статичної електрики.

لا تلمس الأجهزة الكهربائية. جهاز حساس للكهرباء السكنوية

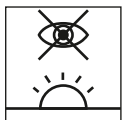

Unikać bezpośredniego patrzenia na źródła led.
Avoid direct looking at led source light.
Il faut éviter un regard direct sur les sources led.
Evite olhar direto para a fonte de luz led.
Не следует смотреть непосредственно на светодиодные источники света.
Den direkten augenkontakt in die led vermeiden.
Не дивитися безпосередньо на джерела світла.

تجنب النظر المباشر في مصدر ضوء ليد.

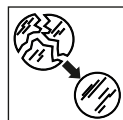

Wymienić stłuczoną szybę.
Replace broken glass.
Remplacement du vitre cassé.
Substituir o vidro quebrado.
Замена разбитого стекла.
Austausch zerbrochenes Glas.
Замінити розбите скло.

استبدال الزجاج المكسور



Niniejszą instrukcję należy zachować do przyszłego wykorzystania.
Keep this instruction leaflet for any further reference.
Conserver cette notice jusqu'à un emploi prochain.
Este manual deve ser mantido para futuro uso.
Настоящую инструкцию следует сохранить для будущего использования.
Das vorliegende Bedienungsanleitung für zukünftigen Bedarf aufbewahren.
Дану інструкцію слід зберігти до наступного використання.

احتفظ بنشرة التعليمات هذه لأي مرجع إضافي.



Ostrzeżenie, ryzyko porażenia prądem elektrycznym!
Caution, risk of electric shock!
Attention, risque de choc électrique!
Cuidadoso, risco de choque elétrico!
Осторожно, опасность поражения электрическим током!
Achtung, Gefahr einer Stromschlags!
Обережно, небезпека ураження електричним струмом!
احذر، خطر حدوث صدمة كهربائية!



Nie montować oprawy w czasie opadów deszczu / śniegu!
Do not mount the luminaire during rain / snowfall!
Ne montez pas le luminaire en cas de pluie / neige!
Não monte a luminária durante chuva / neve!
Не устанавливайте светильник во время дождя / снегопада!
Montieren Sie die Leuchte nicht bei Regen / Schneefall!
Не встановлюйте світильник під час дощу / снігопаду!
لا يتم تركيب المصباح أثناء هطول الأمطار / تساقط الثلوج!

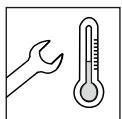

Minimalna dopuszczalna temperatura montażu oprawy to 0°C, zalecana 5°C.
The minimum permissible installation temperature for the luminaire is 0°C, 5°C is recommended.
La température d'installation minimale admissible pour le luminaire est de 0 °C, 5 °C est recommandé.
A temperatura mínima de instalação permitida para a luminária é 0°C, recomenda-se 5°C.
Минимально допустимая температура установки светильника 0°C, рекомендуется 5°C.
Die minimal zulässige Einbautemperatur der Leuchte beträgt 0 °C, empfohlen werden 5 °C.
Мінімально допустима температура установки для світильника 0°C, рекомендована 5°C.
الحد الأدنى لدرجة حرارة التركيب المسموح بها لوحدة الإنارة هي 0 درجة مئوية، ويوصى باستخدام 5 درجات.



Instrukcja konserwacji oprawy znajduje się na:
The maintenance manual for the luminaire is available on:
Le manuel d'entretien du luminaire est disponible sur :
O manual de manutenção da luminária está disponível em:
Руководство по обслуживанию светильника доступно на:
Das Wartungshandbuch für die Leuchte ist verfügbar unter:
Посібник з обслуговування світильника доступний на:
ع: دليل الصيانة متاح على الموقع

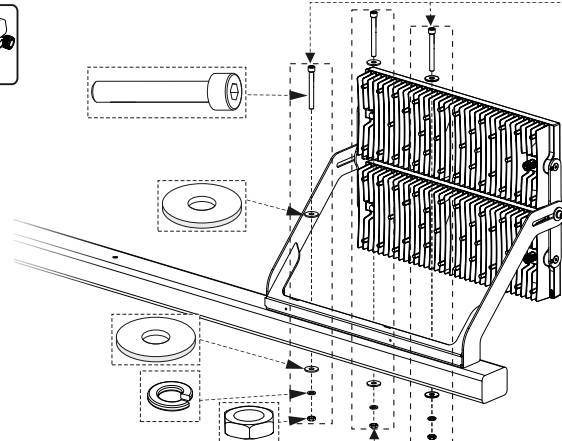
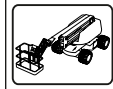

- 10 100Nm
 - 19
 - 14 100Nm
 - 26
- BRAK W ZESTAWIE! NOT INCLUDED НЕ ВКЛЮЧЕНО
- 2x M12
 - 4x DIN8021
 - 2x DIN127
 - 2x DIN834
 - LUB / OR
 - 1x M16
 - 2x DIN8021
 - 1x DIN127
 - 1x DIN834

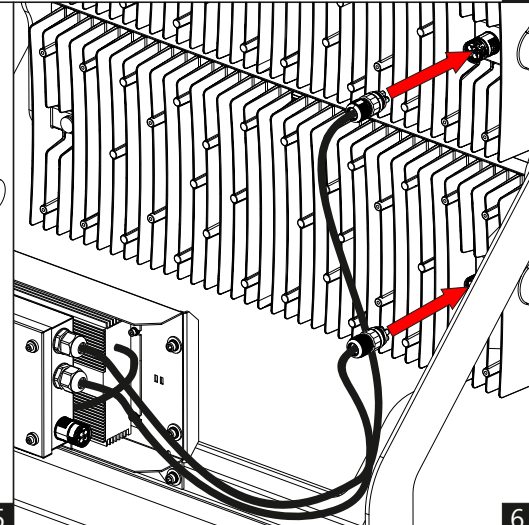
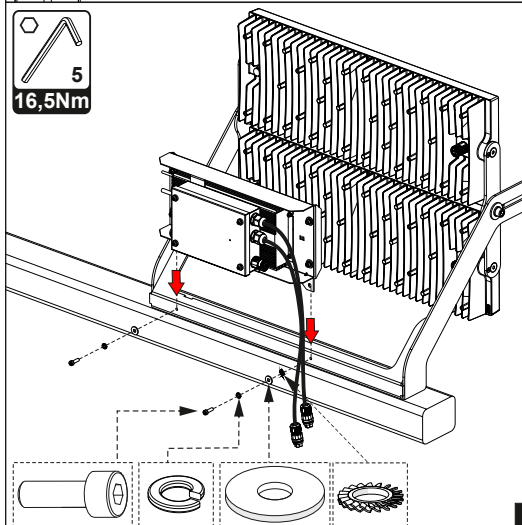
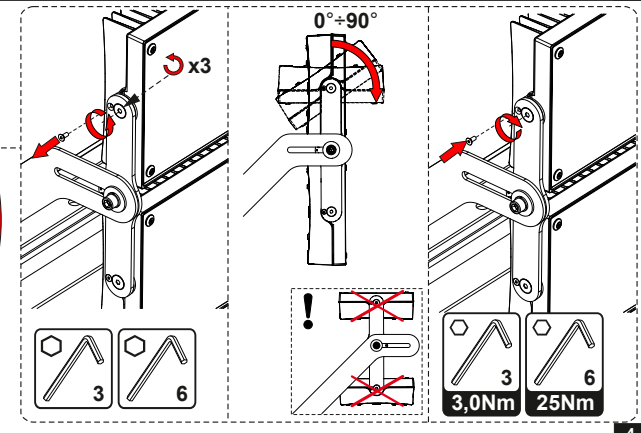
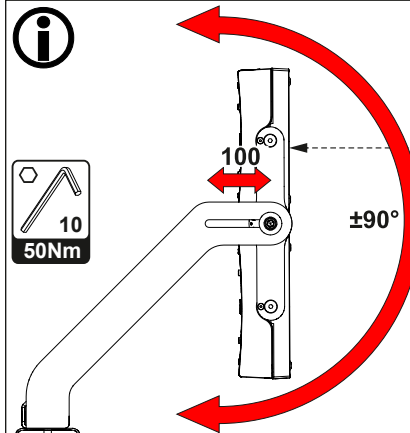

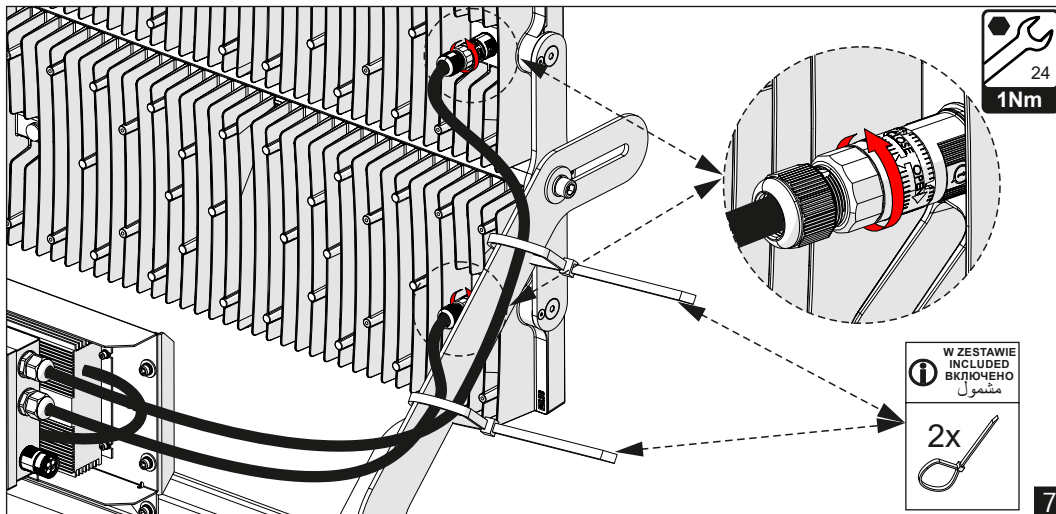

PODŁĄCZENIE ZASILANIA | POWER CONNECTION | BRANCHEMENT D'ALIMENTATION
CONEXÃO DA ALIMENTAÇÃO | ПОДКЛЮЧЕНИЕ ПИТАНИЯ | STROMVERSORGUNG
ПІДКЛЮЧЕННЯ ЖИВЛЕННЯ | توصيلة الطاقة

7

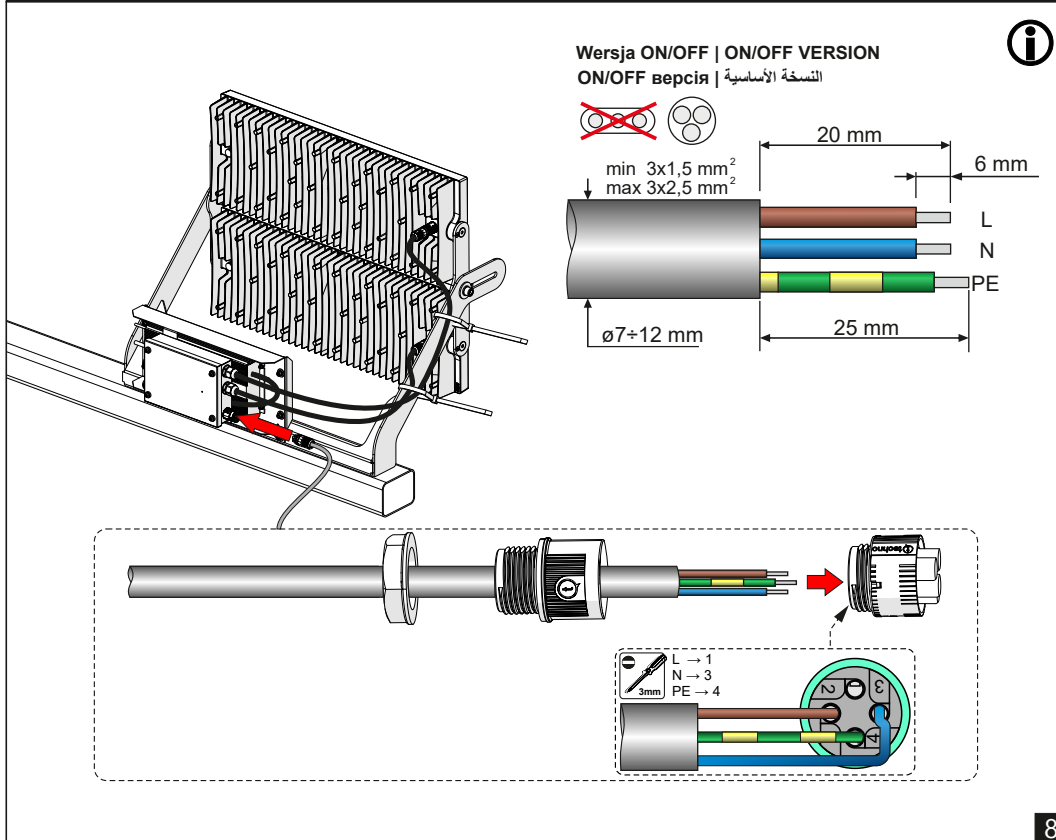

8

WAŻNE INFORMACJE | IMPORTANT INFORMATIONS | IMPORTANTES | INFORMAÇÕES ÚTEIS
ВАЖНАЯ ИНФОРМАЦИЯ | WICHTIGE INFORMATIONEN | ВАЖЛИВА ІНФОРМАЦІЯ | معلومات مهمة

