

FT SB 20

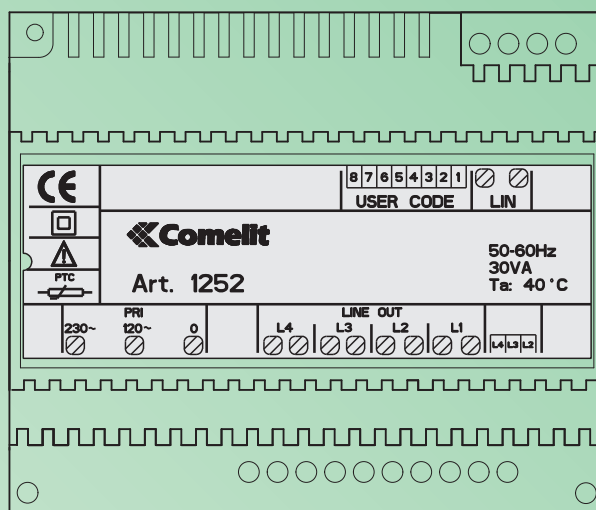

Interfaccia Simplebus per espansione numero utenti Art. 1252

Simplebus interface for user expansion Art. 1252

Interface Simplebus pour amplification nombre usagers Art. 1252

Simplebus-interface voor de uitbreiding van het aantal gebruikers art. 1252

Simplebus-Erweiterungsschnittstelle für zusätzliche Teilnehmeranschlüsse Art. 1252

Interfaz de expansión del número de usuarios Simplebus art. 1252

Interface Simplebus para expandir o número de utilizadores Art. 1252

Assistenza tecnica Italia 0346/750090
Commerciale Italia 0346/750091

Technical service abroad (+39) 0346750092
Export department (+39) 0346750093



INVENTING INNOVATION

(IT) AVVERTENZE

- Effettuare l'installazione seguendo scrupolosamente le istruzioni fornite dal costruttore ed in conformità alle norme vigenti.
- Tutti gli apparecchi devono essere destinati esclusivamente all'uso per cui sono stati concepiti. Comelit Group S.p.A. declina ogni responsabilità per un utilizzo improprio degli apparecchi, per modifiche effettuate da altri a qualunque titolo e scopo, per l'uso di accessori e materiali non originali.
- Tutti i prodotti sono conformi alle prescrizioni delle direttive 2006/95/CE (che sostituisce la direttiva 73/23/CEE e successivi emendamenti) e ciò è attestato dalla presenza della marcatura CE sugli stessi.
- Evitare di porre i fili di montante in prossimità di cavi di alimentazione (230/400V).

(EN) WARNING

- Install the equipment by carefully following the instructions given by the manufacturer and in compliance with the legislation in force.
- All the equipment must only be used for the purpose it was designed for. Comelit Group S.p.A. does not assume responsibility for improper use of the appliances, for modifications made by others for any reason or purpose, or for non-original accessories and materials.
- All products comply with the requirements of the 2006/95/CE directives (which replace the 73/23/CEE directives and subsequent amendments), as certified by the CE mark on the products.
- Do not route the riser wires in proximity to power supply cables (230/400V).

(FR) AVERTISSEMENTS

- Effectuer l'installation en suivant scrupuleusement les instructions fournies par le constructeur et conformément aux normes en vigueur.
- Tous les appareils doivent être strictement destinés à l'emploi pour lequel ils ont été conçus. La société COMELIT GROUP S.p.A. décline toute responsabilité en cas de mauvais usage des appareils, pour des modifications effectuées par d'autres personnes pour n'importe quelle raison et pour l'utilisation d'accessoires et matériaux non d'origine.
- Tous les produits sont conformes aux prescriptions de la directive 2006/95/CE (qui remplace la directive 73/23/CEE et amendements successifs). Cela est attesté par la présence du marquage CE sur les produits.
- Eviter de placer les fils de montant à proximité des câbles d'alimentation (230/400 V).

(NL) WAARSCHUWING

- Volg de instructies van de fabrikant nauwkeurig en installeer de materialen volgens de plaatselijk geldende normen.
- Alle componenten mogen alleen gebruikt worden voor de doeleinden waarvoor ze zijn ontworpen. Comelit Group S.p.A. is niet verantwoordelijk voor oneigenlijk gebruik van de apparatuur, voor wijzigingen die om welke reden dan ook door derden zijn aangebracht, en voor het gebruik van accessoires en materialen die niet door de fabrikant zijn aangeleverd.
- Alle producten voldoen aan de eisen van de richtlijn 2006/95/EG (die de richtlijn 73/23/EEG en latere wijzigingen vervangt). Dit wordt bevestigd door het CE-label op de producten.
- Monteer de aders van de stamleiding niet in de nabijheid van voedingskabels (230/400V).

(DE) WICHTIGE HINWEISE

- Die Installationen sind nach den Anweisungen des Herstellers und gemäß den geltenden Vorschriften gewissenhaft auszuführen.
- Alle Geräte dürfen ausschließlich für den Zweck eingesetzt werden, für den sie entwickelt wurden. Comelit Group S.p.A. lehnt jede Haftung bei unsachgemäßer Verwendung der Geräte oder nicht autorisierten Änderungen an diesen bzw. bei Nutzung von nicht originalen Zubehörteilen und Materialien ab.
- Alle Produkte entsprechen den Vorgaben der Richtlinie 2006/95/EG (Ersatzrichtlinie der Richtlinie 73/23/EEG und nachfolgenden Änderungen), wie durch die CE-Markierung auf den Produkten bestätigt wird.
- Die Drähte der Steigleitungen nicht in der Nähe von Stromkabeln (230/400 V) verlegen.

(ES) ADVERTENCIAS

- La instalación se ha de efectuar en conformidad con las normas vigentes, siguiendo atentamente las instrucciones suministradas por el fabricante.
- Todos los aparatos deben estar destinados exclusivamente al uso para el cual han sido construidos. Comelit Group S.p.A. declina toda responsabilidad por el uso impropio de los aparatos, por cambios efectuados por terceros por cualquier motivo o finalidad y por el uso de accesorios y materiales no originales.
- Todos los productos son conformes a los requisitos de las Directivas 2006/95/CE (que sustituye la Directiva 73/23/CEE y sucesivas enmiendas) como demuestra la presencia de la marca CE en ellos.
- No poner los cables de la columna montante cerca de los cables de alimentación (230/400V).

(PT) AVISO

- Instale o equipamento cuidadosamente, seguindo as instruções dadas pelo fabricante que estão de acordo com a legislação em vigor.
- Todos os equipamentos devem ser usados exclusivamente para o fim para o qual foram concebidos. A Comelit Group S.p.A. declina quaisquer responsabilidades pelo uso impróprio do equipamento, pelas alterações efectuadas por outrém por qualquer motivo, sem autorização prévia, como também pelo uso de acessórios e materiais não originais.
- Todos os produtos encontram-se em conformidade com as prescrições das directivas 2006/95/CE (que substitui a directiva 73/23/CEE e alterações seguintes), o que se encontra comprovado pela marca CE aplicada nos mesmos.
- Evite a instalação dos fios da coluna montante na proximidade dos cabos de alimentação (230/400V).

- Ⓘ **Descrizione Art. 1252.**
- Ⓔ **Description of Art. 1252.**
- Ⓕ **Description Art. 1252.**
- Ⓖ **Beschrijving van art. 1252.**

- Ⓓ **Beschreibung Art. 1252.**
- Ⓔ **Descripción del art. 1252.**
- Ⓕ **Descrição Art. 1252.**

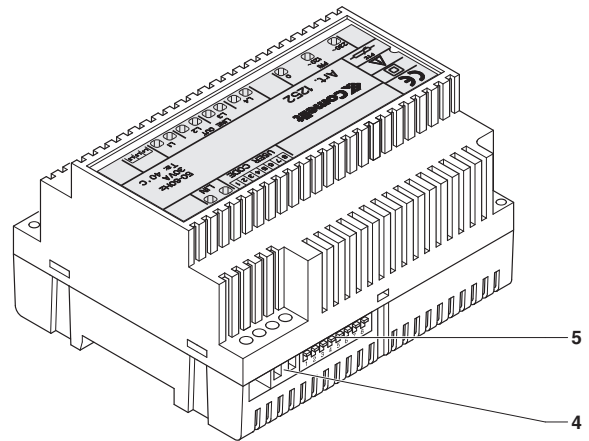
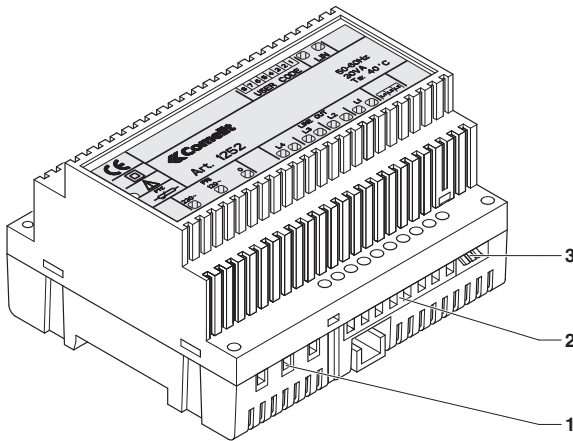

- Ⓘ 1 Morsettiera MR2 per connessione impianto:
230V~ 120V~ 0 Alternata di rete: 230Vac/ 120Vac.
- 2 Morsettiera MR1 per connessione impianto:
L1 L1 Uscita derivazione 1 di montante
L2 L2 Uscita derivazione 2 di montante
L3 L3 Uscita derivazione 3 di montante
L4 L4 Uscita derivazione 4 di montante
- 3 Microinterruttori **S2** per terminazioni video sulle uscite **L4 L3 L2**:
ON - chiusura attiva
OFF - chiusura disattiva
- 4 Morsettiera MR3 per connessione impianto:
L IN L IN Ingresso linea Bus
- 5 Microinterruttori **S1** per programmazione indirizzo di funzionamento.
- Ⓔ 1 Terminal block MR2 for system connection:
230V~ 120V~ 0 Mains alternating: 230Vac/ 120Vac.
- 2 Terminal block MR1 for system connection:
L1 L1 Branch output 1 of riser
L2 L2 Branch output 2 of riser
L3 L3 Branch output 3 of riser
L4 L4 Branch output 4 of riser
- 3 Microswitches **S2** for video termination on outputs **L4 L3 L2**:
ON - closure active
OFF - closure inactive
- 4 Terminal block MR3 for system connection:
L IN L IN Bus line input
- 5 Microswitches **S1** for operating address programming.
- Ⓕ 1 Bornier MR2 pour le raccordement de l'installation :
230V~ 120V~ 0 Réseau alternatif : 230Vca/ 120Vca.
- 2 Bornier MR1 pour le raccordement de l'installation :
L1 L1 Sortie dérivation 1 de montant
L2 L2 Sortie dérivation 2 de montant
L3 L3 Sortie dérivation 3 de montant
L4 L4 Sortie dérivation 4 de montant
- 3 DIP switches **S2** pour terminaisons vidéo sur les sorties **L4 L3 L2**:
ON - fermeture activée
OFF - fermeture désactivée
- 4 Bornier MR3 pour le raccordement de l'installation :
L IN L IN Entrée ligne Bus
- 5 DIP switches **S1** pour programmation adresse de fonctionnement.
- Ⓖ 1 Aansluitblok MR2 voor aansluiting van het systeem:
230V~ 120V~ 0 Wisselspanningsnet: 230Vac/ 120Vac.
- 2 Aansluitblok MR1 voor aansluiting van het systeem:
L1 L1 uitgang interne aansluiting 1 van de stamleiding
L2 L2 uitgang interne aansluiting 2 van de stamleiding
L3 L3 uitgang interne aansluiting 3 van de stamleiding
L4 L4 uitgang interne aansluiting 4 van de stamleiding
- 3 Microschakelaars **S2** voor het afsluiten van het videosignaal op

- de uitgangen **L4 L3 L2**:
ON - het videosignaal is afgesloten
OFF - het videosignaal is niet afgesloten
- 4 Aansluitblok MR3 voor aansluiting van het systeem:
L IN L IN Ingang busleiding
- 5 Microschakelaars **S1** voor de programmering van het adres.
- Ⓓ 1 Klemmleiste für MR2 Anschluss an Türsprechanlage:
230V~ 120V~ 0 Wechselstromversorgung: 230Vac/ 120Vac.
- 2 Klemmleiste für MR1 Anschluss an Türsprechanlage:
L1 L1 Ausgang Abzweigung 1 der Steigleitung
L2 L2 Ausgang Abzweigung 2 der Steigleitung
L3 L3 Ausgang Abzweigung 3 der Steigleitung
L4 L4 Ausgang Abzweigung 4 der Steigleitung
- 3 Mikroschalter **S2** für Videoanschlüsse der Ausgänge **L4 L3 L2**:
ON - Schließen aktiviert
OFF - Schließen deaktiviert
- 4 Klemmleiste für MR3 Anschluss an Türsprechanlage:
L IN L IN Eingang Busleitung
- 5 Mikroschalter **S1** für Programmierung der Anschlussnummer (Adresse).
- Ⓔ 1 Regleta de conexiones MR2 para:
230V~ 120V~ 0 Alterna de red: 230Vac/ 120Vac.
- 2 Regleta de conexiones MR1 para:
L1 L1 Salida derivación 1 de la columna montante
L2 L2 Salida derivación 2 de la columna montante
L3 L3 Salida derivación 3 de la columna montante
L4 L4 Salida derivación 4 de la columna montante
- 3 Microinterruptores **S2** para terminaciones video en las salidas **L4, L3 y L2**:
ON - Cierre activado
OFF - Cierre desactivado
- 4 Regleta de conexiones MR3 para:
L IN L IN Entrada de la línea Bus
- 5 Microinterruptores **S1** para programar la dirección de funcionamiento.
- Ⓕ 1 Bateria de bornes MR2 para a ligação da instalação:
230V~ 120V~ 0 Corrente alternada da rede: 230Vac/ 120Vac.
- 2 Bateria de bornes MR1 para a ligação da instalação:
L1 L1 Saída derivação 1 da coluna
L2 L2 Saída derivação 2 da coluna
L3 L3 Saída derivação 3 da coluna
L4 L4 Saída derivação 4 da coluna
- 3 Microinterruptores **S2** para terminações video nas saídas **L4 L3 L2**:
ON - fecho activado.
OFF - fecho desactivado
- 4 Bateria de bornes MR3 para a ligação da instalação:
L IN L IN Entrada linha Bus
- 5 Microinterruptores **S1** para programar o endereço de funcionamento.

IT INTERFACCIA SIMPLEBUS PER ESPANSIONE NUMERO UTENTI ART. 1252

L'Art. 1252 è utilizzabile su impianti Simplebus 1, Simplebus 2, Simplebus Color e su tutti i Simplebus Kit B/N e a colori monofamiliari e bifamiliari.

L'Art. 1252 è una interfaccia che fornisce la potenza necessaria alla suoneria di monitor e citofoni, in impianti in cui è necessario installare fino ad un massimo di 16 apparecchi con lo stesso indirizzo Simplebus. Ad ogni uscita sono collegabili al massimo 5 tra citofoni e staffe, fino a 16 apparecchi complessivi inclusi eventuali suonerie supplementari per la ripetizione di chiamata.

L'Art. 1252 deve essere alimentato a 230Vac o 120Vac. L'interfaccia non fornisce alimentazione ai monitor collegati, ma consente l'accensione video contemporanea di tutti i monitor principali se opportunamente alimentati. Cablare i citofoni e staffe iniziando dall'uscita L1; se si utilizzano le altre uscite disabilitare le corrispondenti chiusure video (DIP L2, L3, L4 di S2).

Modalità installativa per Simplebus Kit B/N e a colori monofamiliari e bifamiliari

Impostare tutti i dip switch di S1 su OFF (indirizzo 0) e cablare le staffe e i citofoni del KIT monofamiliare o bifamiliare sulle uscite dell'Art. 1252. Per alimentare ulteriori monitor oltre a quelli consentiti dall'Art. 1205B utilizzare l'alimentatore supplementare Art. 1536 o Art. 1212B. Vedi le possibili soluzioni installative e le distanze di funzionamento alle pagine seguenti.

Modalità installativa per Simplebus 1, Simplebus 2 e Simplebus Color

Impostare i dip switch di S1 con lo stesso indirizzo delle staffe e dei citofoni collegati sulle uscite dell'Art. 1252. Per alimentare ulteriori monitor oltre a quelli consentiti dal miscelatore Art. 4888 o 4888C, utilizzare l'alimentatore supplementare Art. 1536 o Art. 1212B. Vedi le possibili soluzioni installative e le distanze di funzionamento alle pagine seguenti.

EN SIMPLEBUS INTERFACE FOR USER EXPANSION ART. 1252

Art. 1252 may be used in conjunction with Simplebus 1, Simplebus 2 and Simplebus Color systems, and with all B/W and colour single-residence and two-residence Simplebus Kits.

Art. 1252 is an interface which supplies the power for monitor and entry phone ring tones in systems which need a maximum of 16 Simplebus units to be installed using the same address. Each output may be connected to a maximum of 5 entry phones and brackets, a total of up to 16 devices (including any additional ringtone devices for call repetition).

Art. 1252 should be powered at 230Vac or 120Vac. The interface does not power the connected monitors, but enables the simultaneous ignition of all main monitors provided that they are powered correctly. Wire the entry phones and brackets starting from output L1; if using the other outputs, disable the corresponding video closures (DIP L2, L3, L4 of S2).

Installation method for B/W and colour single-residence and two-residence Simplebus kits

Set all the dip-switches of S1 to OFF (address 0) and wire the brackets and entry phones in the single-residence or two-residence KIT to the outputs of Art. 1252. To power monitors other than those permitted by Art. 1205B, use additional power supply Art. 1536 or Art. 1212B. See potential installation solutions and operating distances listed in the pages that follow.

Installation method for Simplebus 1, Simplebus 2 and Simplebus Color

Set the dip-switches of S1 to the same address as the brackets and entry phones connected to the outputs of Art. 1252. To power monitors other than those permitted by mixer Art. 4888 or 4888C, use additional power supply Art. 1536 or Art. 1212B. See potential installation solutions and operating distances listed in the pages that follow.

FR INTERFACE SIMPLEBUS POUR AMPLIFICATION NOMBRE USAGERS ART. 1252

L'Art. 1252 est utilisable dans les installations Simplebus 1, Simplebus 2, Simplebus Color et dans toutes les installations Simplebus Kit N/B et couleur pour un appartement et deux appartements.

L'Art. 1252 est une interface qui fournit la puissance nécessaire à la sonnerie des visiophones et interphones dans les installations dans lesquelles il est nécessaire d'installer jusqu'à un maximum de 16 appareils avec la même adresse Simplebus. Il est possible de relier à chaque sortie au maximum 5 interphones ou brides jusqu'à 16 appareils au total, y compris les éventuelles sonneries supplémentaires pour la répétition d'appel.

L'Art. 1252 doit être alimenté à 230Vca ou 120Vca. L'interface ne fournit pas l'alimentation aux moniteurs reliés mais permet l'allumage vidéo simultané de tous les visiophones principaux si opportunément alimentés. Câbler les interphones et les brides en commençant par la sortie L1; si l'on utilise les autres sorties, invalider les fermetures vidéo correspondantes (DIP L2, L3, L4 de S2).

Mode d'installation pour Simplebus Kit N/B et couleur un appartement et deux appartements

Mettre tous les dip switches de S1 sur OFF (adresse 0) et câbler les brides et les interphones du KIT un appartement ou deux appartements sur les sorties de l'Art. 1252. Pour alimenter d'autres visiophones outre ceux permis par l'Art. 1205B utiliser l'alimentateur supplémentaire Art. 1536 ou Art. 1212B. Voir les solutions d'installation possibles et les distances de fonctionnement dans les pages suivantes.

Mode d'installation pour Simplebus 1, Simplebus 2 et Simplebus Color

Programmer les dip switches de S1 avec la même adresse que les brides et les interphones reliés sur les sorties de l'Art. 1252. Pour alimenter d'autres visiophones outre ceux permis par le mélangeur Art. 4888 ou 4888C utiliser l'alimentateur supplémentaire Art. 1536 ou Art. 1212B. Voir les solutions d'installation possibles et les distances de fonctionnement dans les pages suivantes.

NL SIMPLEBUS-INTERFACE VOOR DE UITBREIDING VAN HET AANTAL GEBRUIKERS ART. 1252

U kunt art. 1252 in Simplebus 1-, Simplebus 2-, Simplebus Color-systemen en in alle Simplebus Kit-systemen in zwart-wit en kleur voor één- en tweegezinwoningen gebruiken.

Art. 1252 is een interface die het vereiste vermogen levert voor de belinrichting van de monitor en de deurtelefoons in systemen waarin tot maximaal 16 apparaten met hetzelfde Simplebus-adres moeten worden geïnstalleerd. Op elke uitgang kunnen maximaal 5 deurtelefoons en grondplaten worden aangesloten voor een totaal van maximaal 16 apparaten, inclusief eventuele extra toongevers voor de extra bel.

Art. 1252 moet met 230Vac of 120Vac gevoed worden. De interface voedt de aangesloten monitoren niet, maar maakt het mogelijk om het beeld van alle hoofdmonitoren tegelijkertijd in te schakelen, als ze goed gevoed zijn. Begin voor de bekabeling van de deurtelefoons en de grondplaten bij de uitgang L1; als de andere uitgangen gebruikt worden, moeten de bijbehorende afsluitingen van het videosignaal worden uitgeschakeld (DIP L2, L3, L4 van S2).

Installatiemodus voor het Simplebus Kit-systeem in zwart-wit en kleur voor één- en tweegezinwoningen

Stel alle dipswitches van S1 op OFF in (adres 0) en bekabel de grondplaten en deurtelefoons van de KIT voor één- of tweegezinwoningen op de uitgangen van art. 1252. Om meer monitoren te voeden dan door art. 1205B zijn toegestaan, moet de extra voedingstransformator art. 1536 of art. 1212B worden gebruikt. Zie de mogelijke oplossingen voor de installatie en de afstanden op de volgende pagina's.

Installatiemodus voor Simplebus 1, Simplebus 2 en Simplebus Color

Stel de dipswitches van S1 in met hetzelfde adres als de grondplaten en deurtelefoons die op de uitgangen van art. 1252 zijn aangesloten. Om meer monitoren te voeden dan door de mixer art. 4888 of 4888C zijn toegestaan, moet de extra voedingstransformator art. 1536 of art. 1212B worden gebruikt. Zie de mogelijke oplossingen voor de installatie en de afstanden op de volgende pagina's.

DE SIMPLEXUS-ERWEITERUNGSSCHNITTSTELLE FÜR ZUSÄTZLICHE TEILNEHMERANSCHLÜSSE ART. 1252

Art. 1252 kann in Simplebus 1, Simplebus 2 und Simplebus Color Anlagen sowie sämtlichen Simplebus-Einbausets mit Schwarzweiß- oder Farbmonitor für Ein- oder Zweifamilienhäuser eingesetzt werden. Die Schnittstelle Art. 1252 stellt die elektrische Leistung für die Klingel von Monitoren und Innensprechstellen in Anlagen bereit, in denen bis zu 16 Geräte unter derselben Simplebus-Adresse installiert werden. An jeden Ausgang sind bis zu 5 Innensprechstellen und Grundplatten mit bis zu 16 Geräten einschließlich eventueller Zusatzklingeln für die Rufwiederholung anschließbar. Art. 1252 benötigt eine Stromversorgung von 230Vac oder 120Vac. Die Schnittstelle versorgt die angeschlossenen Monitore nicht mit Strom, ermöglicht jedoch die gleichzeitige Einschaltung des Videobilds sämtlicher Hauptmonitore, falls diese entsprechend stromversorgt sind. Die Innensprechstellen und Grundplatten von Ausgang L1 ausgehend verkabeln. Werden die sonstigen Ausgänge verwendet, so müssen die entsprechenden Videoeinschaltungen (DIP L2, L3 und L4 von S2) deaktiviert werden.

Installation des Simplebus-Einbausets mit Schwarzweiß- oder Farbmonitor für Ein- oder Zweifamilienhäuser

Sämtliche Dipschalter von S1 auf OFF schalten (Adresse 0) und die Grundplatten und Innensprechstellen des Einfamilien- bzw. Zweifamilienhaus-Bausatzes an die Ausgänge von Art. 1252 anschließen. Zur Stromversorgung weiterer Monitore, die zusätzlich zu den an Art. 1205B möglichen Monitoren angeschlossen sind, das Zusatznetzteil Art. 1536 oder Art. 1212B verwenden. Siehe hierzu die möglichen Installationslösungen und Entfernungen der Geräte auf den folgenden Seiten.

Installation von Simplebus 1, Simplebus 2 und Simplebus Color

Die Dipschalter von S1 auf die Adresse der Grundplatten und Innensprechstellen einstellen, die an die Ausgänge von Art. 1252 angeschlossen sind. Zur Spannungsversorgung weiterer Monitore zusätzlich zu den an Mischer Art. 4888 oder 4888C anschließbaren Monitoren das Zusatznetzteil Art. 1536 oder Art. 1212B verwenden. Siehe hierzu die möglichen Installationslösungen und Entfernungen der Geräte auf den folgenden Seiten.

ES INTERFAZ DE EXPANSIÓN DEL NÚMERO DE USUARIOS SIMPLEXUS ART. 1252

El art. 1252 se puede utilizar en instalaciones Simplebus 1, Simplebus 2, Simplebus Color y en todos los kits Simplebus en B/N y color, unifamiliares o bifamiliares.

El art. 1252 es una interfaz que suministra la potencia necesaria al timbre de los monitores y los teléfonos en instalaciones en las cuales se requiere hasta un máximo de 16 aparatos con la misma dirección Simplebus. A cada salida se le pueden conectar 16 aparatos en total (incluidos los timbres suplementarios para la repetición de la llamada) con un máximo de 5 aparatos, entre teléfonos y soportes. El art. 1252 se ha de alimentar con 230Vac o 120Vac. La interfaz no alimenta los monitores conectados pero permite encender el vídeo simultáneamente en todos los monitores principales si están alimentados.

Cablear los teléfonos y los soportes empezando por la salida L1; si se utilizan las otras salidas, inhabilitar los correspondientes cierres vídeo (DIP L2, L3 y L4 de S2).

Modalidad de instalación del kit Simplebus en B/N y color, unifamiliar o bifamiliar

Configurar el interruptor DIP de S1 en OFF (dirección 0) y cablear los soportes y los teléfonos del kit unifamiliar o bifamiliar a las salidas del art. 1252. Para alimentar más monitores, además de los permitidos por el art. 1205B, utilizar el alimentador suplementario art. 1536 o art. 1212B. Véanse las posibles soluciones de instalación y las distancias de funcionamiento en las siguientes páginas.

Modalidad de instalación de Simplebus 1, Simplebus 2 y Simplebus Color

Configurar el interruptor DIP de S1 con la misma dirección de los soportes y los teléfonos conectados a las salidas del art. 1252. Para alimentar más monitores, además de los permitidos por el mezclador art. 4888 o 4888C, utilizar el alimentador suplementario art. 1536 o art. 1212B. Véanse las posibles soluciones de instalación y las distancias de funcionamiento en las siguientes páginas.

PT INTERFACE SIMPLEXUS PARA EXPANDIR O NÚMERO DE UTILIZADORES ART. 1252

O Art. 1252 pode ser utilizado em instalações Simplebus 1, Simplebus 2, Simplebus Color e em todos os kits Simplebus a P/B e a cores unifamiliares e bifamiliares.

O Art. 1252 é uma interface que fornece a potência necessária à campanha do monitor e intercomunicadores em instalações onde é necessário instalar até um máximo de 16 aparelhos com o mesmo endereço Simplebus. A cada saída podem ser ligados um máximo de 5 intercomunicadores e suportes até 16 aparelhos no total, incluindo eventuais campanhas suplementares para a repetição de chamada. O Art. 1252 deve ser alimentado a 230Vac ou 120Vac. A interface não fornece alimentação aos monitores ligados, mas permite o acendimento vídeo em simultâneo de todos os monitores principais, se devidamente alimentados.

Efectuar a ligação dos intercomunicadores e suportes iniciando da saída L1; caso se utilizem as outras saídas, desactivar as saídas vídeo correspondentes (DIP L2, L3, L4 de S2).

Modo de instalação para kits Simplebus a P/B e a cores unifamiliares e bifamiliares









Programar todos os dip switch de S1 em OFF (endereço 0) e efectuar a ligação dos suportes e dos intercomunicadores dos KITS unifamiliares ou bifamiliares nas saídas do Art. 1252. Para alimentar monitores adicionais para além dos permitidos pelo Art. 1205B, utilizar o alimentador suplementar Art. 1536 ou Art. 1212B. Consultar as possíveis soluções de instalação e as distâncias de funcionamento nas páginas seguintes.

Modo de instalação para Simplebus 1, Simplebus 2 e Simplebus Color

Programar os dip switches de S1 com o mesmo endereço dos suportes e dos intercomunicadores nas saídas do Art. 1252. Para alimentar monitores adicionais para além dos permitidos pelo Art. 4888 ou 4888C, utilizar o alimentador suplementar Art. 1536 ou Art. 1212B. Consultar as possíveis soluções de instalação e as distâncias de funcionamento nas páginas seguintes.

IT DISTANZE PER SISTEMA SIMPLEBUS KIT.
EN DISTANCES FOR SIMPLEBUS KIT SYSTEM.
FR DISTANCES POUR SYSTÈME SIMPLEBUS KIT.
NL AFSTANDEN VOOR HET SIMPLEBUS KIT-SYSTEEM.

DE ENTFERNUNGEN DER GERÄTE IN SIMPLEBUS-BAUSATZ ANLAGEN.
ES DISTANCIAS PARA SISTEMA SIMPLEBUS KIT.
PT DISTÂNCIAS PARA O SISTEMA SIMPLEBUS KIT.

		A Max	B Max	C Max	D Max
1 mm ² (Ø 1.2 mm AWG 17)	Comelit Art. 4577 	150 m (495 feet)	200 m (655 feet)	150 m (495 feet)	50 m (165 feet)
0,5 mm ² (Ø 0.8 mm AWG 20)	Comelit Art. 4576-4578 	150 m (495 feet)	200 m (655 feet)	150 m (495 feet)	50 m (165 feet)
0,2 mm ² (Ø 0.5 mm AWG 24)	UTP5 cat. 5 	120 m (390 feet)	150 m (495 feet)	80 m (260 feet)	40 m (130 feet)
0,28 mm ² (Ø 0.6 mm AWG 23)		20 m (65 feet)	150 m (495 feet)	80 m (260 feet)	40 m (130 feet)
0,5 mm ² (Ø 0.8 mm AWG 20)		80 m (260 feet)	100 m (325 feet)	80 m (260 feet)	20 m (65 feet)
1 mm ² (Ø 1,2 mm AWG 17)		80 m (260 feet)	100 m (325 feet)	80 m (260 feet)	20 m (65 feet)
		50 m (165 feet)	80 m (260 feet)	50 m (165 feet)	20 m (65 feet)
1,5 mm ² (Ø 1,4 mm AWG 15)		80 m (260 feet)	100 m (325 feet)	80 m (260 feet)	20 m (65 feet)

IT A= distanza dal posto esterno al monitor più lontano
 B= distanza dal posto esterno al 4833/A, 4833C
 C= distanza dal 1252 al monitor più lontano
 D= distanza dal morsetto 1214KC, 1214/2 al monitor più lontano

EN A= distance from the external unit to the furthest monitor
 B= distance from the external unit to 4833/A, 4833C
 C= distance from 1252 to the furthest monitor
 D= distance from terminal 1214KC, 1214/2 to the furthest monitor

FR A= distance entre la plaque de rue et le visiophone le plus éloigné
 B= distance entre la plaque de rue et 4833/A, 4833C
 C= distance entre 1252 et le visiophone le plus éloigné
 D= distance entre la borne 1214KC, 1214/2 et le visiophone le plus éloigné

NL A= afstand tussen het entreepaneel en de verst verwijderde monitor
 B= afstand tussen het entreepaneel en 4833/A, 4833C
 C= afstand tussen 1252 en de verst verwijderde monitor
 D= afstand tussen het aftakblokje 1214KC, 1214/2 en de verst verwijderde monitor

DE A= Abstand von der Türstation zum am weitesten entfernten Monitor
 B= Abstand von der Türstation zu 4833/A, 4833C
 C= Abstand von 1252 zum am weitesten entfernten Monitor
 D= Abstand von Klemme 1214KC, 1214/2 zum am weitesten entfernten Monitor

ES A= distancia de la unidad externa al monitor más lejano
 B= distancia de la unidad externa al art. 4833/A o 4833C
 C= distancia del art. 1252 al monitor más lejano
 D= distancia del borne 1214KC 1214/2 al monitor más lejano

PT A= distância do posto externo ao monitor mais distante
 B= distância do posto externo ao 4833/A, 4833C
 C= distância do 1252 ao monitor mais distante
 D= distância do borne 1214KC, 1214/2 ao monitor mais distante



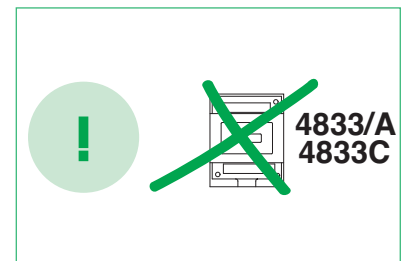
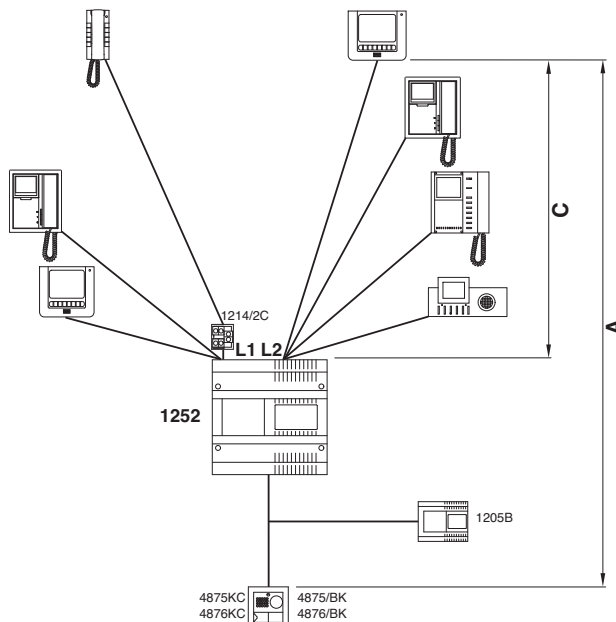



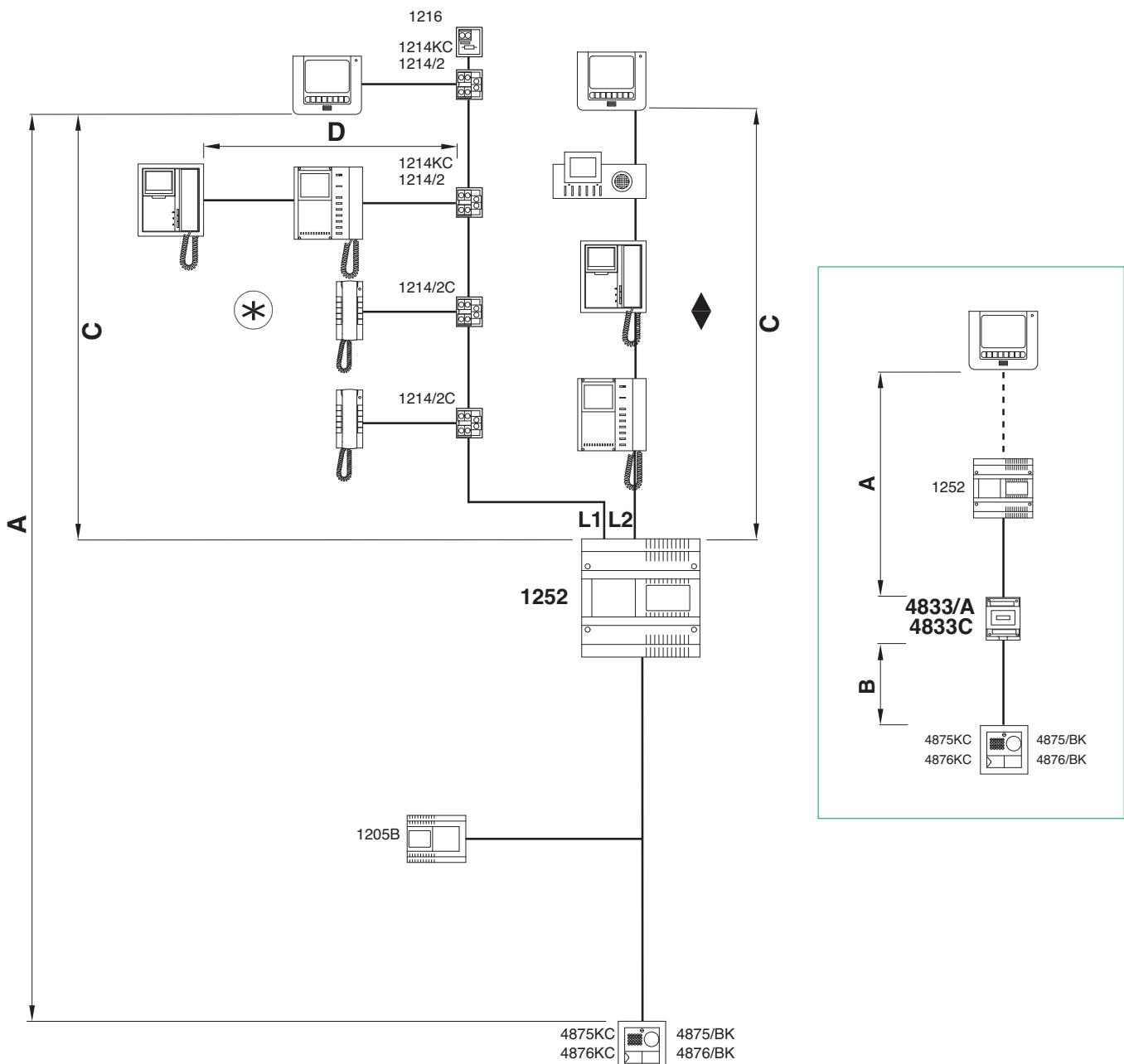

IT COLLEGAMENTO A STELLA SULL'USCITA DELL'ART. 1252: MAX 4 MONITOR PRINCIPALI PER OGNI USCITA.
EN STAR CONNECTION ON OUTPUT OF ART. 1252: MAX 4 MAIN MONITORS FOR EACH OUTPUT.
FR CONNEXION EN ÉTOILE SUR LA SORTIE DE L'ART. 1252 : MAXI 4 VISIOPHONES PRINCIPAUX POUR CHAQUE SORTIE.
NL STERSCHAKELING OP DE UITGANG VAN ART. 1252: MAX 4 HOOFDMONITOREN PER UITGANG.
DE ANSCHLUSS IN STERNSCHALTUNG AN DEN AUSGANG VON ART. 1252: MAX. 4 HAUPTMONITORE PRO AUSGANG.
ES CONEXIÓN EN ESTRELLA A LA SALIDA DEL ART. 1252: MÁX. 4 MONITORES PRINCIPALES PARA CADA SALIDA.
PT LIGAÇÃO EM ESTRELA NA SAÍDA DO ART. 1252: MÁX. 4 MONITORES PRINCIPAIS POR CADA SAÍDA.



- Ⓜ COLLEGAMENTO IN DERIVAZIONE (⊛) SULL'USCITA DELL'ART. 1252: MAX 1 MONITOR PRINCIPALE PER OGNI USCITA.
 COLLEGAMENTO IN CASCATA (◊) SULL'USCITA DELL'ART. 1252: MAX 4 MONITOR PRINCIPALI PER OGNI USCITA.
- Ⓔ BRANCHED CONNECTION (⊛) ON OUTPUT OF ART. 1252: MAX 1 MAIN MONITOR FOR EACH OUTPUT.
 CASCADE CONNECTION (◊) ON OUTPUT OF ART. 1252: MAX 4 MAIN MONITORS FOR EACH OUTPUT.
- Ⓕ CONNEXION EN DÉRIVATION (⊛) SUR LA SORTIE DE L'ART. 1252: MAXI 1 VISIOPHONE PRINCIPAL POUR CHAQUE SORTIE.
 CONNEXION EN CASCADE (◊) SUR LA SORTIE DE L'ART. 1252 : MAXI 4 VISIOPHONES PRINCIPAUX POUR CHAQUE SORTIE.
- Ⓖ AFGETAKTE AANSLUITING (⊛) OP DE UITGANG VAN ART. 1252: MAX 1 HOOFDMONITOR PER UITGANG.
 AANSLUITING IN CASCADE (◊) OP DE UITGANG VAN ART. 1252: MAX 4 HOOFDMONITOREN PER UITGANG.
- Ⓗ ANSCHLUSS ÜBER ABZWEIGUNG (⊛) AN DEN AUSGANG VON ART. 1252: MAX. 1 HAUPTMONITORE PRO AUSGANG.
 ANSCHLUSS IN KASKADENSCHALTUNG (◊) AN AUSGANG VON ART. 1252: MAX. 4 HAUPTMONITORE PRO AUSGANG.
- Ⓔ CONEXIÓN EN DERIVACIÓN (⊛) A LA SALIDA DEL ART. 1252: MÁX. 1 MONITOR PRINCIPAL PARA CADA SALIDA.
 CONEXIÓN EN CASCADA (◊) A LA SALIDA DEL ART. 1252: MÁX. 4 MONITORES PRINCIPALES PARA CADA SALIDA.
- Ⓗ LIGAÇÃO EM DERIVAÇÃO (⊛) NA SAÍDA DO ART. 1252: MÁX. 1 MONITOR PRINCIPAL POR CADA SAÍDA.
 LIGAÇÃO EM CASCATA (◊) NA SAÍDA DO ART. 1252: MÁX. 4 MONITORES PRINCIPAIS POR CADA SAÍDA.



- (IT) DISTANZE PER SISTEMA SIMPLEBUS 2 B/N E SIMPLEBUS COLOR.
 (EN) DISTANCES FOR B/W SIMPLEBUS 2 AND SIMPLEBUS COLOR SYSTEMS.
 (FR) DISTANCES POUR SYSTÈME SIMPLEBUS 2 N/B ET SIMPLEBUS COLOR.
 (NL) AFSTANDEN VOOR SIMPLEBUS 2 Z-W- EN SIMPLEBUS COLOR-SYSTEEM.
 (DE) ENTFERNUNGEN DER GERÄTE IN SIMPLEBUS 2 SCHWARZWEISS und SIMPLEBUS COLOR ANLAGEN.
 (ES) DISTANCIAS PARA SISTEMA SIMPLEBUS 2 B/N Y SIMPLEBUS COLOR.
 (PT) DISTÂNCIAS PARA O SISTEMA SIMPLEBUS 2 P/B E SIMPLEBUS COLOR.

		A Max	A1 Max	C Max	D Max
1 mm ² (Ø 1.2 mm AWG 17)	Comelit Art. 4577 	150 m (495 feet)	200 m (655 feet)	150 m (495 feet)	50 m (165 feet)
0,5 mm ² (Ø 0.8 mm AWG 20)	Comelit Art. 4576-4578 	150 m (495 feet)	200 m (655 feet)	150 m (495 feet)	50 m (165 feet)
0,2 mm ² (Ø 0.5 mm AWG 24)	UTP5 cat. 5 	120 m (390 feet)	150 m (495 feet)	80 m (260 feet)	40 m (130 feet)
0,28 mm ² (Ø 0.6 mm AWG 23)		120 m (390 feet)	150 m (495 feet)	80 m (260 feet)	40 m (130 feet)
0,5 mm ² (Ø 0.8 mm AWG 20)		80 m (260 feet)	80 m (260 feet)	80 m (260 feet)	20 m (65 feet)
1 mm ² (Ø 1,2 mm AWG 17)		80 m (260 feet)	80 m (260 feet)	80 m (260 feet)	20 m (65 feet)
		50 m (165 feet)	50 m (165 feet)	50 m (165 feet)	20 m (65 feet)
1,5 mm ² (Ø 1,4 mm AWG 15)		80 m (260 feet)	80 m (260 feet)	80 m (260 feet)	20 m (65 feet)

- (IT) A= distanza dal 4888, 4888C al monitor più lontano per collegamento in derivazione
 A1= distanza dal 4888, 4888C al monitor più lontano per collegamento a stella o in cascata
 C= distanza dal 1252 al monitor più lontano
 D= distanza dal 1214KC o 1214/2 al monitor più lontano
- (EN) A= distance from 4888, 4888C to the furthest monitor, for branched connection
 A1= distance from 4888, 4888C to the furthest monitor, for star or cascade connection
 C= distance from 1252 to the furthest monitor
 D= distance from 1214KC or 1214/2 to the furthest monitor
- (FR) A= distance entre l'art. 4888, 4888C et le visiophone le plus éloigné pour connexion en dérivation
 A1= distance entre l'art. 4888, 4888C et le visiophone le plus éloigné pour connexion en étoile ou en cascade
 C= distance entre 1252 et le visiophone le plus éloigné
 D= distance entre 1214KC ou 1214/2 et le visiophone le plus éloigné
- (NL) A= afstand tussen 4888, 4888C en de verst verwijderde monitor voor afgetakte aansluiting
 A1= afstand tussen 4888, 4888C en de verst verwijderde monitor voor sterschakeling of aansluiting in cascade
 C= afstand tussen 1252 en de verst verwijderde monitor
 D= afstand tussen 1214KC of 1214/2 en de verst verwijderde monitor
- (DE) A= Abstand von 4888, 4888C zum am weitesten entfernten Monitor bei Anschluss über Abzweigung
 A1= Abstand von 4888, 4888C zum am weitesten entfernten Monitor bei Anschluss in Stern- oder Kaskadenschaltung
 C= Abstand von 1252 zum am weitesten entfernten Monitor
 D= Abstand von 1214KC oder 1214/2 zum am weitesten entfernten Monitor
- (ES) A= distancia del art. 4888 o 4888C al monitor más lejano para la conexión en derivación
 A1= distancia del art. 4888 o 4888C al monitor más lejano para la conexión en estrella o cascada
 C= distancia del art. 1252 al monitor más lejano
 D= distancia del art. 1214KC o 1214/2 al monitor más lejano
- (PT) A= distância do 4888, 4888C ao monitor mais distante para ligação em derivação
 A1= distância do 4888, 4888C ao monitor mais distante para ligação em estrela ou em cascata
 C= distância do 1252 ao monitor mais distante
 D= distância do 1214KC ou 1214/2 ao monitor mais distante

- IT** COLLEGAMENTO IN DERIVAZIONE (*) SULL'USCITA DELL'ART. 1252: MAX 1 MONITOR PRINCIPALE PER OGNI USCITA.
 COLLEGAMENTO IN CASCATA (◆) E A STELLA (*) SULL'USCITA DELL'ART. 1252: MAX 4 MONITOR PRINCIPALI PER OGNI USCITA.
- EN** BRANCHED CONNECTION (*) ON OUTPUT OF ART. 1252: MAX 1 MAIN MONITOR FOR EACH OUTPUT.
 CASCADE (◆) AND STAR (*) CONNECTION ON OUTPUT OF ART. 1252: MAX 4 MAIN MONITORS FOR EACH OUTPUT.
- FR** CONNEXION EN DÉRIVATION (*) SUR LA SORTIE DE L'ART. 1252: MAXI 1 VISIOPHONE PRINCIPAL POUR CHAQUE SORTIE.
 CONNEXION EN CASCADE (◆) ET EN ÉTOILE (*) SUR LA SORTIE DE L'ART. 1252 : MAXI 4 VISIOPHONES PRINCIPAUX POUR CHAQUE SORTIE.
- NL** AFGETAKTE AANSLUITING (*) OP DE UITGANG VAN ART. 1252: MAX 1 HOOFDMONITOR PER UITGANG.
 AANSLUITING IN CASCADE (◆) EN STERSCHAKELING (*) OP DE UITGANG VAN ART. 1252: MAX 4 HOOFDMONITOREN PER UITGANG.
- DE** ANSCHLUSS ÜBER ABZWEIGUNG (*) AN DEN AUSGANG VON ART. 1252: MAX. 1 HAUPTMONITORE PRO AUSGANG.
 ANSCHLUSS ÜBER KASKADENSCHALTUNG (◆) UND STERNSCHALTUNG (*) AN AUSGANG VON ART. 1252: MAX. 4 HAUPTMONITORE PRO AUSGANG.
- ES** CONEXIÓN EN DERIVACIÓN (*) A LA SALIDA DEL ART. 1252: MÁX. 1 MONITOR PRINCIPAL PARA CADA SALIDA.
 CONEXIÓN EN CASCADA (◆) Y EN ESTRELLA (*) A LA SALIDA DEL ART. 1252: MÁX. 4 MONITORES PRINCIPALES PARA CADA SALIDA.
- PT** LIGAÇÃO EM DERIVAÇÃO (*) NA SAÍDA DO ART. 1252: MÁX. 1 MONITOR PRINCIPAL POR CADA SAÍDA.
 LIGAÇÃO EM CASCADA (◆) E EM ESTRELA (*) NA SAÍDA DO ART. 1252: MÁX. 4 MONITORES PRINCIPAIS POR CADA SAÍDA.

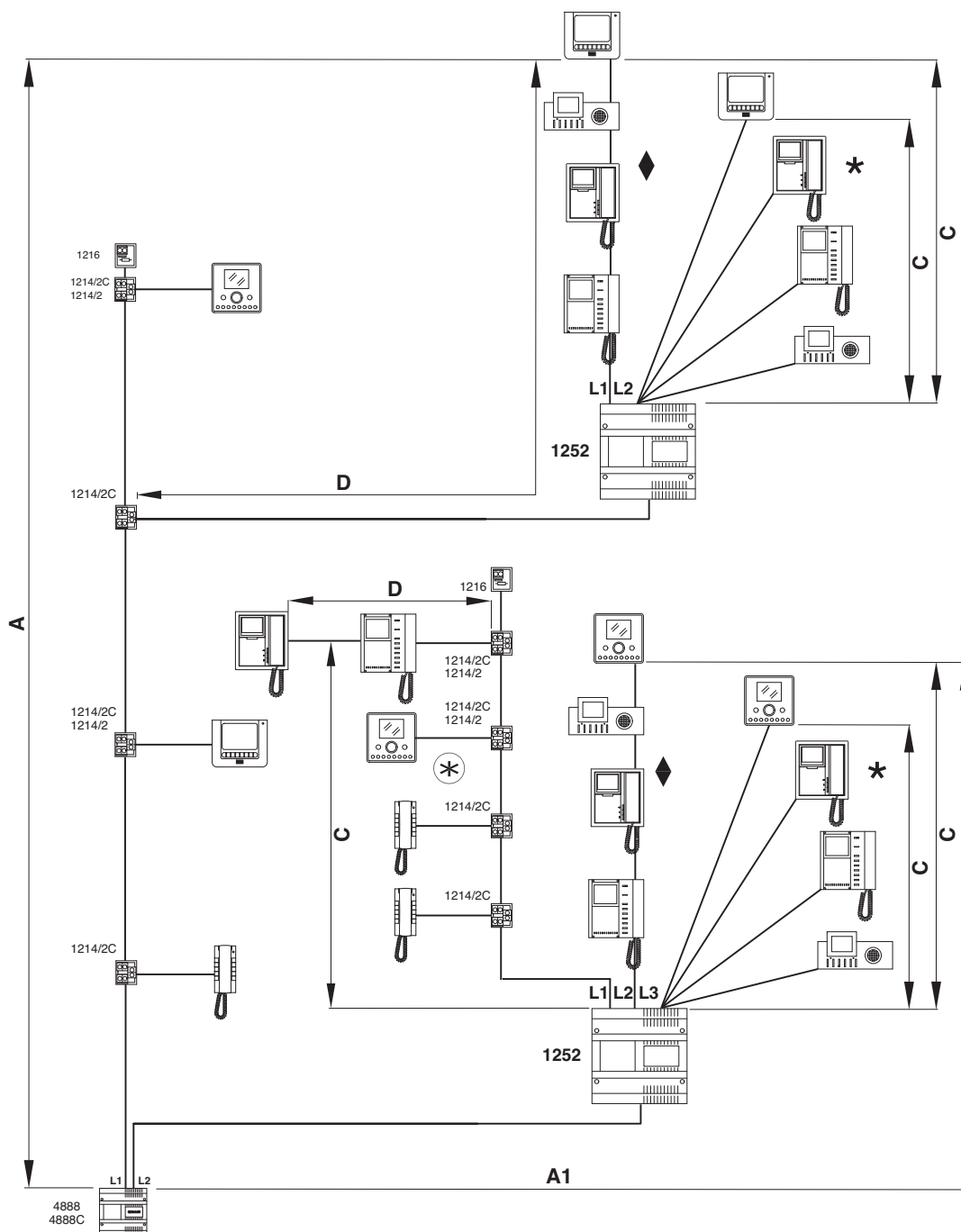

BK/EN/102C

- Ⓘ Impianto Simplebus Kit B/N e a colori monofamiliare in cascata (MAX 16 MONITOR PRINCIPALI).
- Ⓔ B/W and colour single-residence Simplebus Kit system in cascade connection (MAX 16 MAIN MONITORS).
- Ⓕ Installation Simplebus Kit N/B et couleur un appartement en cascade (MAXI 16 MONITEURS PRINCIPAUX).
- Ⓖ Simplebus Kit-systeem in zwart-wit en kleur voor ééngezinswoningen met aansluiting in cascade (MAX 16 HOOFDMONITOREN).
- Ⓓ Simplebus-Bausatz mit Schwarzweiß- oder Farbmonitor für Einfamilienhaus in Kaskadenschaltung (MAX. 16 HAUPTMONITORE).
- Ⓔ Instalación del kit Simplebus en B/N o color, unifamiliar, en cascada (MÁX. 16 MONITORES PRINCIPALES).
- Ⓕ Instalação do kit Simplebus a P/B e a cores unifamiliar em cascata (MÁX. 16 MONITORES PRINCIPAIS).

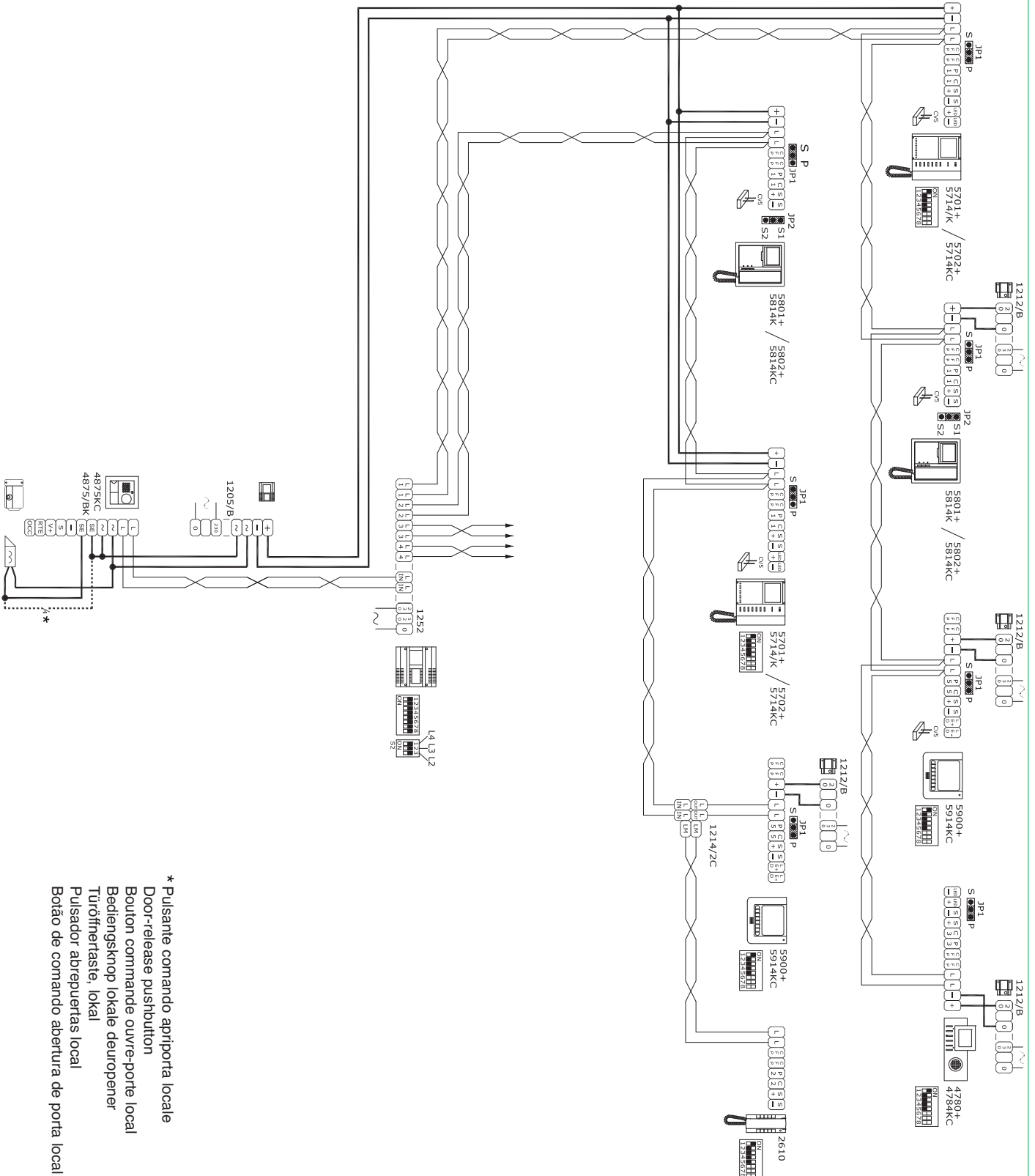

BK/EN/103C

- Ⓘ **IT** Impianto Simplebus Kit B/N e a colori monofamiliare in derivazione (MAX 4 MONITOR PRINCIPALI, UNO PER OGNI USCITA).
- Ⓔ **EN** B/W and colour single-residence Simplebus Kit system in branched connection (MAX 4 MAIN MONITORS, ONE FOR EACH OUTPUT).
- Ⓕ **FR** Installation Simplebus Kit N/B et couleur un appartement en dérivation (MAXI 4 MONITEURS PRINCIPAUX, UN POUR CHAQUE SORTIE).
- Ⓝ **NL** Simplebus Kit-systeem in zwart-wit en kleur voor ééngezinswoningen met afgetakte aansluiting (MAX 4 HOOFDMONITOREN, ÉÉN PER UITGANG).
- Ⓓ **DE** Simplebus-Bausatz mit Schwarzweiß- oder Farbmonitor für Einfamilienhaus und Anschluss über Abzweigung (MAX. 4 HAUPTMONITORE, JEWEILS EINER PRO AUSGANG).
- Ⓔ **ES** Instalación del kit Simplebus en B/N o color, unifamiliar, en derivación (MÁX. 4 MONITORES PRINCIPALES, UNO PARA CADA SALIDA).
- Ⓟ **PT** Instalação do Kit Simplebus a P/B e a cores unifamiliar em derivação (MÁX. 4 MONITORES PRINCIPAIS, UM POR CADA SAÍDA).

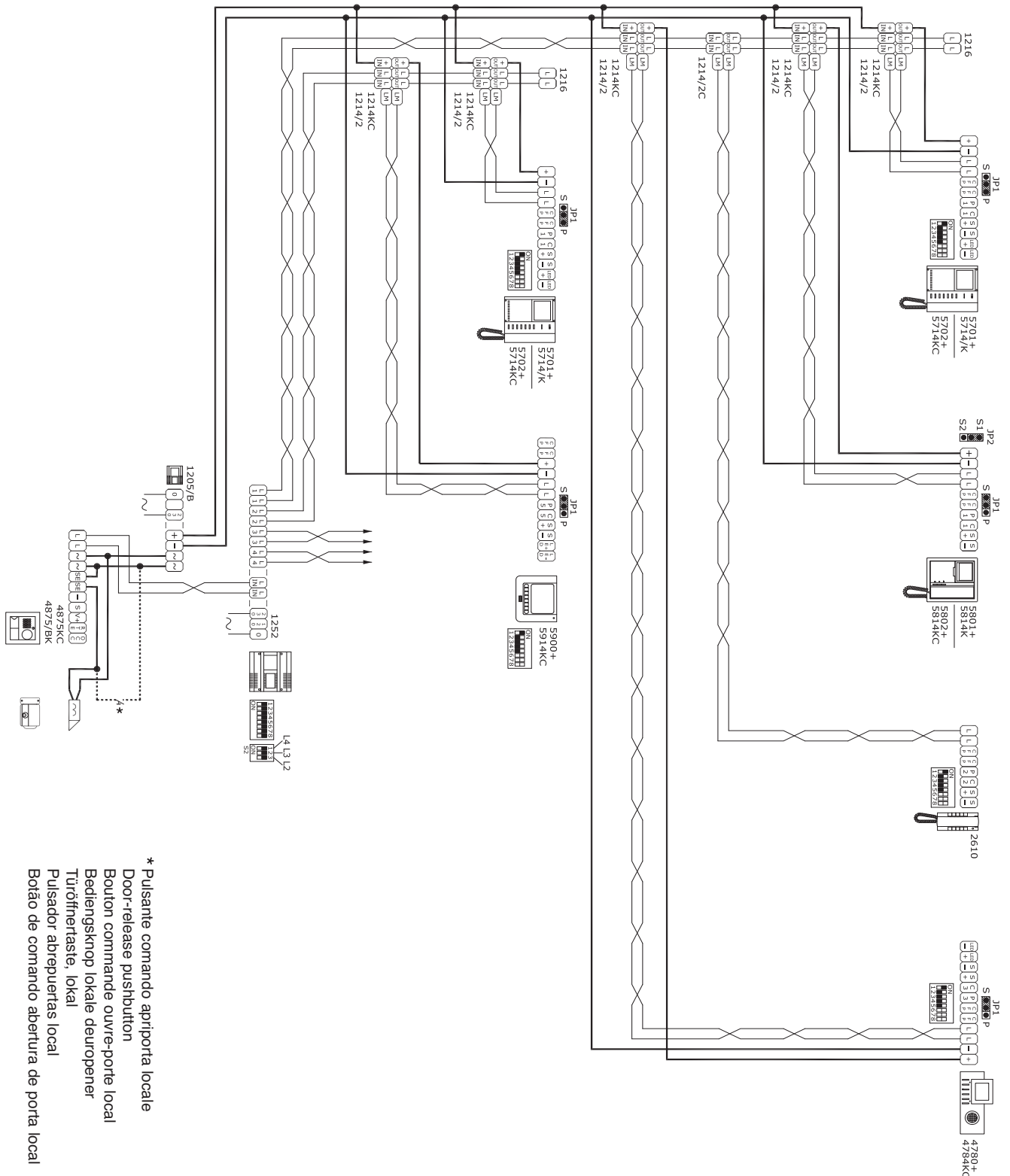

* Pulsante comando apriporta locale
 Door-release pushbutton
 Bouton commande ouvre-porte local
 Bedieningsknop lokale deuropener
 Türöffneraste, lokal
 Pulsador abrepuestas local
 Botão de comando abertura de porta local

BK/EN/105C

- Ⓘ Impianto Simplebus Kit B/N e a colori monofamiliare a stella (MAX 16 MONITOR PRINCIPALI).
- Ⓔ B/W and colour single-residence Simplebus Kit system in star connection (MAX 16 MAIN MONITORS).
- Ⓕ Installation Simplebus Kit N/B et couleur un appartement en étoile (MAXI 16 MONITEURS PRINCIPAUX).
- Ⓝ Simplebus Kit-systeem in zwart-wit en kleur voor ééngezinwoningen met sterschakeling (MAX 16 HOOFDMONITOREN).
- Ⓓ Simplebus-Bausatz mit Schwarzweiß- oder Farbmonitor für Einfamilienhaus in Sternschaltung (MAX. 16 HAUPTMONITORE).
- Ⓔ Instalación del kit Simplebus en B/N o color, unifamiliar, en estrella (MÁX. 16 MONITORES PRINCIPALES).
- Ⓕ Instalação do kit Simplebus a P/B e a cores unifamiliar em estrela (MÁX. 16 MONITORES PRINCIPAIS).

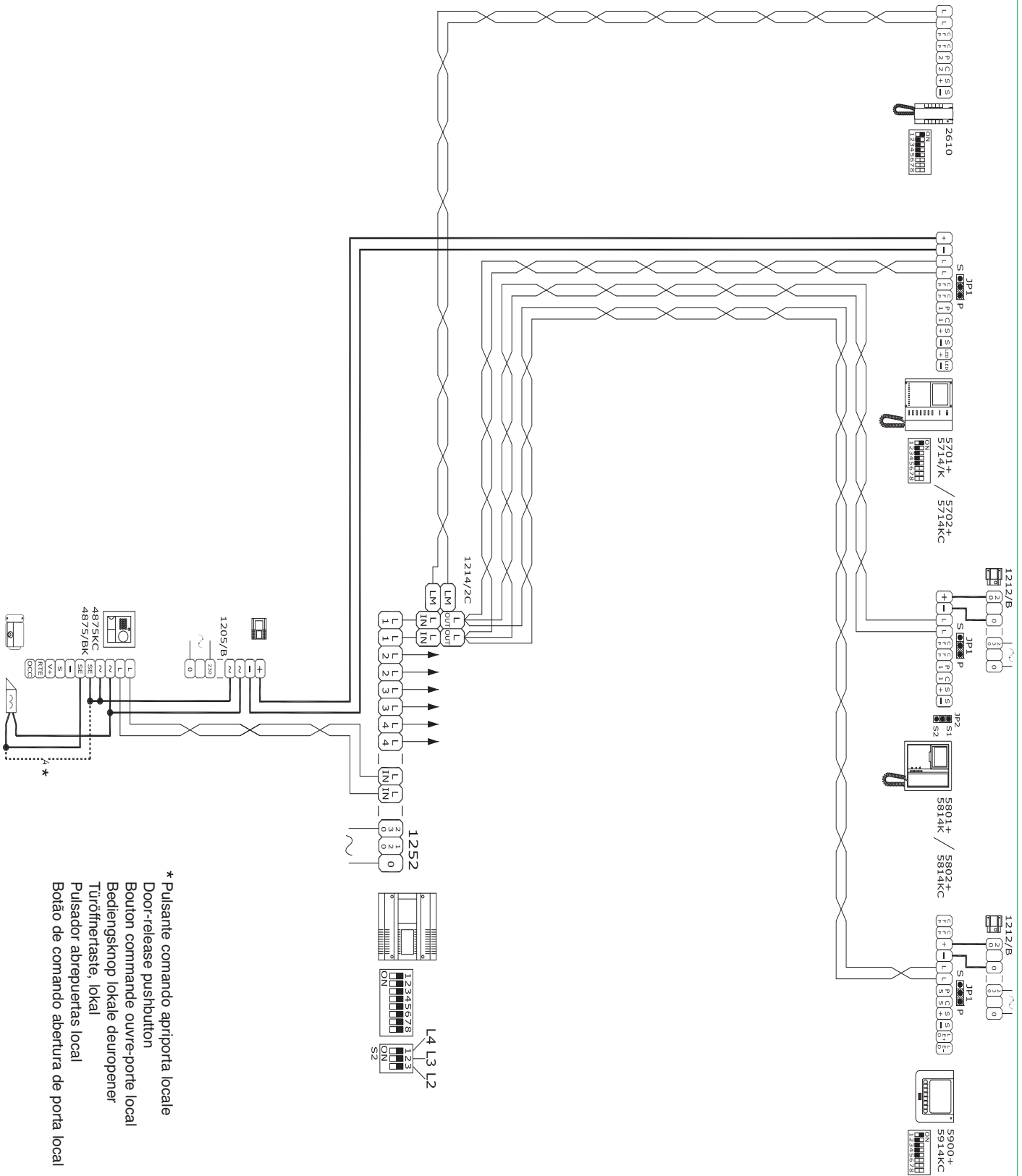

SB2V/EN/223PX

- Ⓜ Impianto Simplebus 2 B/N o Simplebus Color con Art. 1252 derivato dal morsetto Art. 1214/2C o Art.1214/2 (MAX 16 MONITOR RINCIPALI).
- Ⓔ B/W Simplebus 2 or Simplebus Color system with Art. 1252 branched from terminal Art. 1214/2C or Art.1214/2 (MAX 16 MAIN MONITORS).
- Ⓡ Installation Simplebus 2 N/B ou Simplebus Color avec Art. 1252 dérivé de la borne Art. 1214/2C ou Art.1214/2 (MAXI 16 MONITEURS PRINCIPAUX).
- Ⓝ Simplebus 2 z-w- of Simplebus Color-systeem met art. 1252 afgetakt van het aftakblokje art. 1214/2C of art.1214/2 (MAX 16 HOOFDMONITOREN).
- Ⓓ Simplebus-Anlage 2 Schwarzweiß oder Simplebus Color mit Art. 1252 in Abzweigung von Klemme Art. 1214/2C bzw. Art.1214/2 (MAX. 16 HAUPTMONITORE).
- Ⓔ Instalación de Simplebus 2 B/N o Simplebus Color con art. 1252 derivado del borne art. 1214/2C o art.1214/2 (MÁX. 16 MONITORES PRINCIPALES).
- Ⓟ Instalação Simplebus 2 P/B ou Simplebus Color com o Art. 1252 derivado do borne Art. 1214/2C ou Art.1214/2 (MÁX. 16 MONITORES PRINCIPAIS).

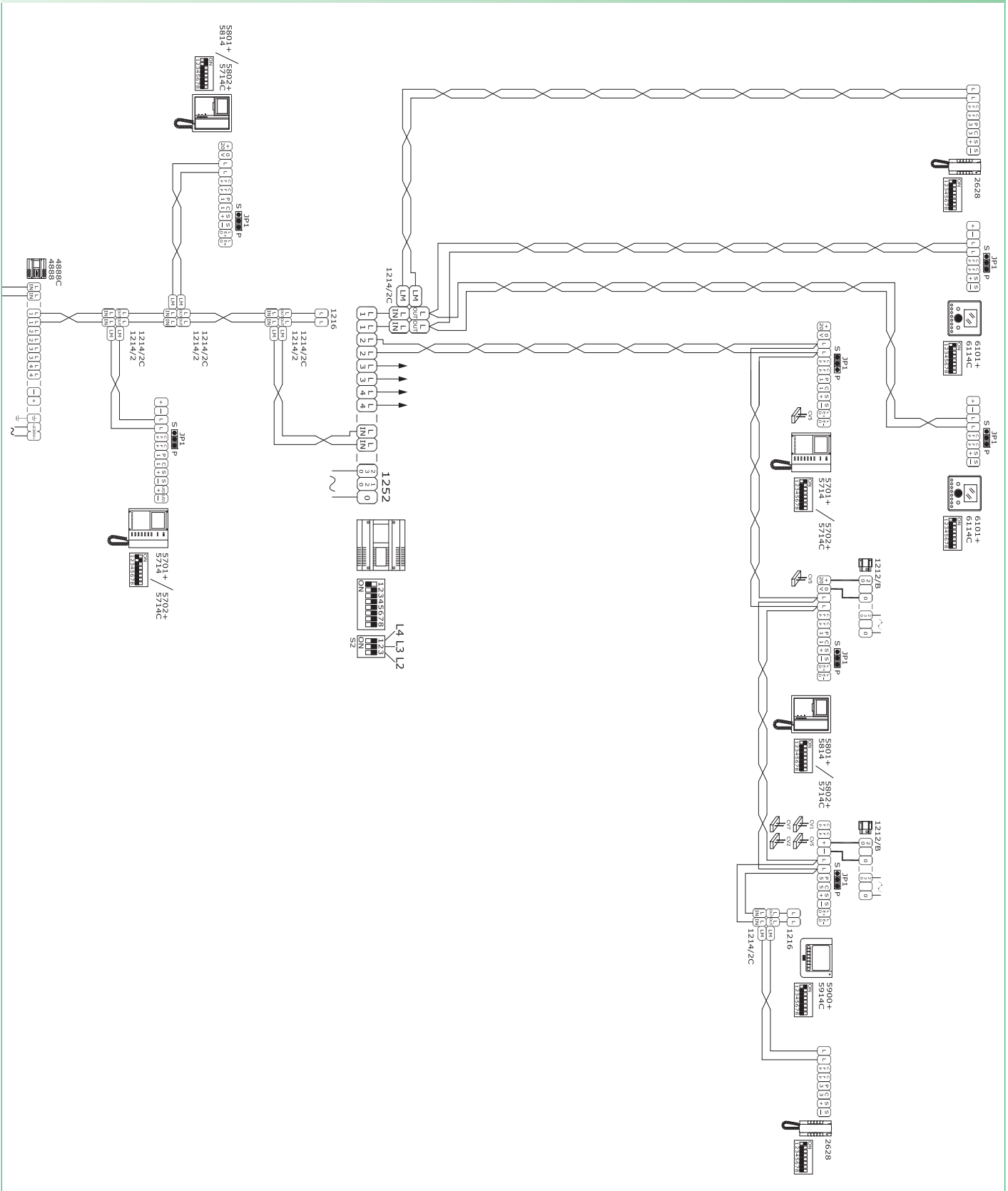

SB2V/EN/224PX

- IT** Impianto Simplebus 2 B/N o Simplebus Color con Art. 1252 derivato direttamente da un'uscita del miscelatore Art. 4888C, 4888.
- EN** B/W Simplebus 2 or Simplebus Color system with Art. 1252 branched directly from an output of mixer Art. 4888C, 4888.
- FR** Installation Simplebus 2 N/B ou Simplebus Color avec Art. 1252 dérivé directement d'une sortie du mélangeur Art. 4888C, 4888.
- NL** Simplebus 2 z-w- of Simplebus Color-systeem met art. 1252 direct afgetakt van een uitgang van de mixer art. 4888C, 4888.
- DE** Simplebus-Anlage 2 Schwarzweiß oder Simplebus Color mit Art. 1252 in direkter Abzweigung von einem Ausgang des Mischers Art. 4888C, 4888.
- ES** Instalación de Simplebus 2 B/N o Simplebus Color con art. 1252 derivado directamente de una salida del mezclador art. 4888C o 4888.
- PT** Instalação Simplebus 2 P/B ou Simplebus Color com Art. 1252 derivado directamente de uma saída do misturador Art. 4888C, 4888.

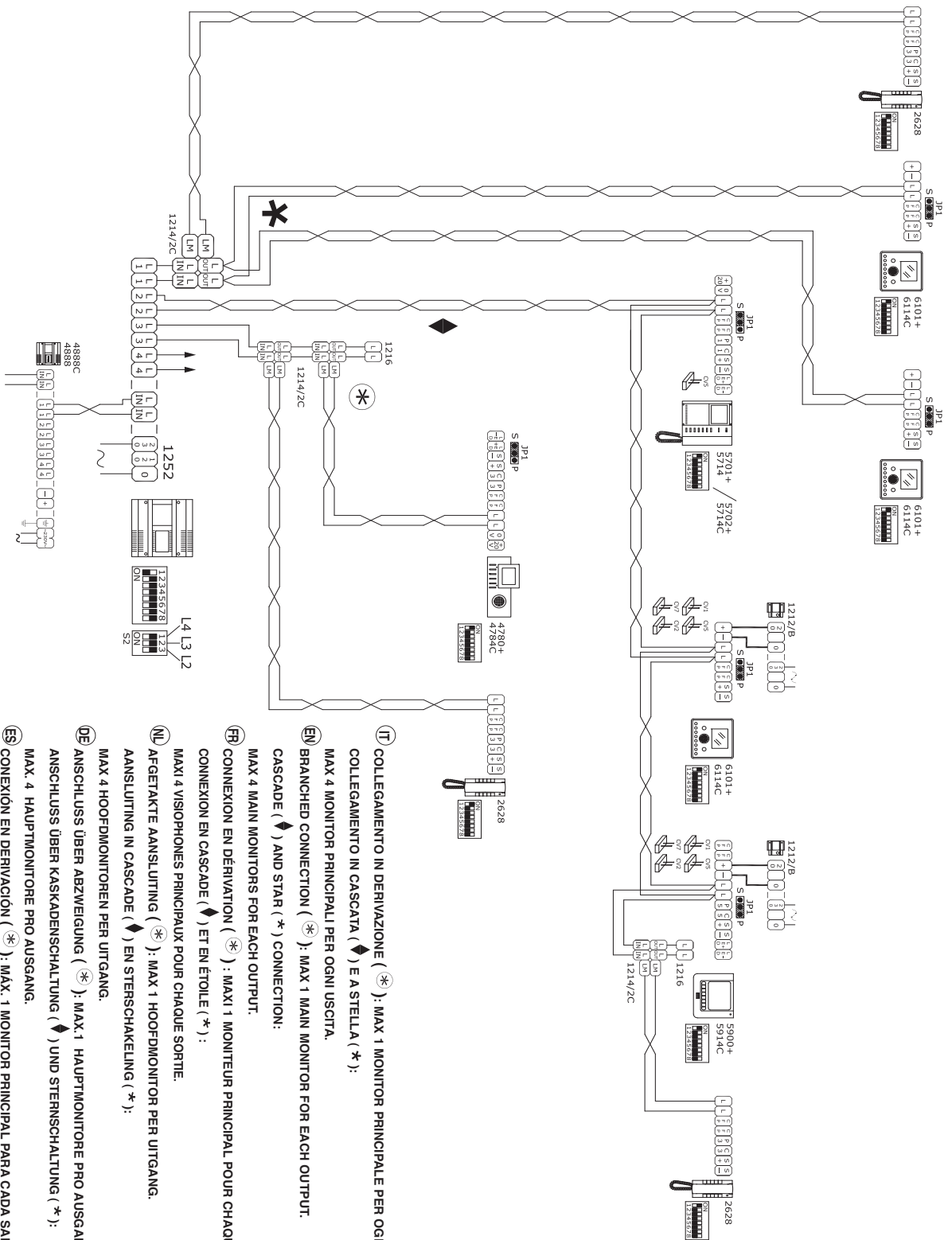

- IT** COLLEGAMENTO IN DERIVAZIONE (*): MÁX. 1 MONITOR PRINCIPALE PER OGNI USCITA. COLLEGAMENTO IN CASCATA (◊) E A STELLA (*): MÁX. 4 MONITOR PRINCIPALI PER OGNI USCITA.
- EN** BRANCHED CONNECTION (*): MAX 1 MAIN MONITOR FOR EACH OUTPUT. CASCADE (◊) AND STAR (*) CONNECTION: MÁX. 4 MAIN MONITORS FOR EACH OUTPUT.
- FR** CONNEXION EN DERIVATION (*): MAXI 1 MONITEUR PRINCIPAL POUR CHAQUE SORTIE. CONNEXION EN CASCADE (◊) ET EN ÉTOILE (*): MÁX. 4 MONITORES PRINCIPAUX POUR CHAQUE SORTIE.
- NL** AFGETAKTE AANSLUITING (*): MÁX. 1 HOOFDMONITOR PER UITGANG. AANSLUITING IN CASCADE (◊) EN STERSCHAKELING (*): MÁX. 4 HOOPDMONITOREN PER UITGANG.
- DE** ANSCHLUSS ÜBER ABZWEIGUNG (*): MÁX. 1 HAUPTMONITORE PRO AUSGANG. ANSCHLUSS ÜBER KASKADENSCHALTUNG (◊) UND STERNSCHALTUNG (*): MÁX. 4 HAUPTMONITORE PRO AUSGANG.
- ES** CONEXIÓN EN DERIVACIÓN (*): MÁX. 1 MONITOR PRINCIPAL PARA CADA SALIDA. CONEXIÓN EN CASCADA (◊) Y EN ESTRELLA (*): MÁX. 4 MONITORES PRINCIPALES PARA CADA SALIDA.
- PT** LIGAÇÃO EM DERIVAÇÃO: MÁX. 1 MONITOR PRINCIPAL POR CADA SAÍDA. LIGAÇÃO EM CASCADA (◊) E EM ESTRELA (*): MÁX. 4 MONITORES PRINCIPAIS POR CADA SAÍDA.



Assistenza tecnica Italia 0346/750090
Commerciale Italia 0346/750091

Technical service abroad (+39) 0346750092
Export department (+39) 0346750093



[GR] Comelit Hellas
 9 Epiru str.
 16452 Argyroupolis - Athens Greece
 Tel. +30 210 9968605-6 -
 Fax : +30 210 9945560
 www.comelit.gr
 telergo@otenet.gr

[RC] Comelit (Shanghai) Electronics Co.,Ltd
 5 Floor No. 4 Building No.30 Hongcao Road
 Hi-Tech Park Caohejing, Shanghai, China
 Tel. +86-21-64519192/9737/3527
 Fax. +86-21-64517710
 www.comelit.com.cn
 comelit@comelit.com.cn

[B] Comelit Group Belgium
 Z.3 Doornveld 170
 1731 Zellik (Asse)
 Tel. +32 (0) 24115099 -
 Fax +32 (0) 24115097
 www.comelit.be - info@comelit.be

[I] Comelit Piemonte
 Str. Del Pascolo 6/E - 10156 Torino
 Tel. e Fax +39 011 2979330
 www.comelit.eu
 gino.bruccheri@comelit.it
 roberto.tani@comelit.it
 luca.merlo@comelit.it

[SG] Comelit Group
 Singapore Representative Office
 54 Genting Lane, Ruby Land Complex
 Blk 2, #06-01 - Singapore 349562
 Tel. +65-6748 8563 - Fax +65-6748 8584
 office@comelit.sg

[D] Comelit Group Germany GmbH
 Brüsseler Allee 23- 41812 Erkelenz
 Tel. +49 (0) 243190151-23
 +49 (0) 243190151-24
 Fax +49 (0) 24319015125
 www.comelit.de - info@comelit.de

[I] Comelit Sud S.r.l.
 Via Corso Claudio, 18
 84083 Castel San Giorgio (Sa)
 Tel. +39 081 516 2021
 Fax +39 081 953 5951
 www.comelit.eu- info@comelitsud.it

[UAE] Comelit Group U.A.E.
 Middle East Office
 P.O. Box 54433 - Dubai U.A.E.
 Tel. +971 4 299 7533 - Fax +971 4 299 7534
 www.scame.ae
 scame@scame.ae

[E] Comelit Espana S.L.
 Josep Estivill 67/69 - 08027 Barcelona
 Tel. +34 932 430 376 - Fax +34 934 084 683
 www.comelit.es
 info@comelit.es

[IRL] Comelit Ireland
 Suite 3 Herbert Hall
 16 Herbert Street - Dublin 2
 Tel. +353 (0) 1 619 0204
 Fax. +353 (0) 1 619 0298
 www.comelit.ie
 info@comelit.ie

[UK] Comelit Group UK Ltd
 Unit 4 Mallow Park - Watchmead Welwyn
 Garden City Herts - AL7 1GX
 Tel: +44 (0)1707377203
 Fax: +44 (0)1707377204
 www.comelitgroup.co.uk
 info@comelitgroup.co.uk

[F] Comelit Immotec
 15, Rue Jean Zay - 69800 SAINT PRIEST
 Tél. +33 (0) 4 72 28 06 56 - Fax +33 (0) 4 72 28 83 29
 www.comelit.fr - comelit.NH@wanadoo.fr

[NL] Comelit Nederland BV
 Aventurijn 220-3316 LB Dordrecht
 Tel. +31 (0) 786511201 - Fax +31 (0) 786170955
 www.comelit.nl - info@comelit.nl

[USA] Comelit Usa (Formerly Cyrex)
 250 W. Duarte Rd. Suite B
 Monrovia, CA 91016
 Tel. +1 626 930 0388 - Fax +1 626 930 0488
 www.comelitusa.com
 sales@cyrexusa.com