

DELTA i-system	Taster 1-fach	UP 221/2 UP 221/3, mit Status-LEDs	5WG1 221-2AB_2 5WG1 221-2AB_3
	Taster 2-fach	UP 222/2, UP 222/3, mit Status-LEDs	5WG1 222-2AB_2 5WG1 222-2AB_3
	Taster 3-fach	UP 223/2, UP 223/3, mit Status-LEDs UP 223/4, mit Temperatursensor UP 223/5, mit IR-Empfängerdecoder	5WG1 223-2AB_2 5WG1 223-2AB_3 5WG1 223-2AB_4 5WG1 223-2AB_5

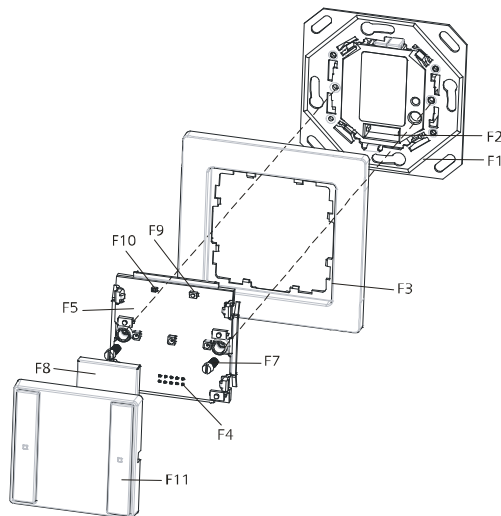

Produkt		Taster 1-fach	Taster 2-fach	Taster 3-fach
ohne Status-LED	elektroweiß	5WG1 221-2AB02	5WG1 222-2AB02	5WG1 223-2AB02
	titanweiß	5WG1 221-2AB12	5WG1 222-2AB12	5WG1 223-2AB12
	carbonmetallic	5WG1 221-2AB22	5WG1 222-2AB22	5WG1 223-2AB22
	aluminiummetallic	5WG1 221-2AB32	5WG1 222-2AB32	5WG1 223-2AB32
mit Status-LED	elektroweiß	5WG1 221-2AB03	5WG1 222-2AB03	5WG1 223-2AB03
	titanweiß	5WG1 221-2AB13	5WG1 222-2AB13	5WG1 223-2AB13
	carbonmetallic	5WG1 221-2AB23	5WG1 222-2AB23	5WG1 223-2AB23
	aluminiummetallic	5WG1 221-2AB33	5WG1 222-2AB33	5WG1 223-2AB33
mit Status-LED, Szenenbaustein und Raumtemperatursensor	elektroweiß			5WG1 223-2AB04
	titanweiß			5WG1 223-2AB14
	carbonmetallic			5WG1 223-2AB24
	aluminiummetallic			5WG1 223-2AB34
mit Status-LED, Szenenbaustein und IR-Empfängerdecoder	elektroweiß			5WG1 223-2AB05
	titanweiß			5WG1 223-2AB15
	carbonmetallic			5WG1 223-2AB25
	aluminiummetallic			5WG1 223-2AB35



- F1 Buskoppler (BTM) UP 117
- F2 Bus Transceiver Interface (BTI) auf Buskoppler (BTM)
- F3 Designrahmen (DELTA line/vita/miro)
- F4 Bus Transceiver Interface (BTI) auf Tastermodul
- F5 Tastergrundmodul
- F6 Klarsichtrahmen mit Tasten
- F7 Befestigungsschrauben
- F8 Hintergrundschild (weiß) für Beschriftungseinlage
- F9 Inbetriebnahmetaste zum Umschalten zwischen Normalmodus und Adressiermodus zur Übernahme der physikalischen Adresse
- F10 LED zur Anzeige Normalmodus (LED aus) oder Adressiermodus (LED ein); sie erlischt automatisch nach Übernahme der physikalischen Adresse
- F11 Tasten

Bild 1: Montage der Taster DELTA i-system

**DELTA i-system Taster 1-fach
Taster 2-fach
Taster 3-fach**

Produkt- und Funktionsbeschreibung

Die Taster für das DELTA i-system (DELTA line, DELTA vita, DELTA miro) bieten ein, zwei oder drei horizontal angeordnete Tastenpaare. In der Mitte des Tasters befindet sich ein Beschriftungsfeld.

Die Taster sind in folgenden Ausführungen verfügbar:

- Taster 1-fach, 2-fach und 3-fach, mit einer LED zur Orientierungsbeleuchtung, ohne Status LED.
- Taster 1-fach, 2-fach und 3-fach, mit einer LED zur Orientierungsbeleuchtung und je einer Status LED pro Taste.
- Taster 3-fach, mit einer LED zur Orientierungsbeleuchtung, je einer Status LED pro Taste, Szenenbaustein und Raumtemperatursensor.
- Taster 3-fach, mit einer LED zur Orientierungsbeleuchtung, mit je einer Status LED pro Taste, Szenenbaustein und IR- Empfängerdekoder.

Die Taster werden zusammen mit den zugehörigen Rahmen DELTA line, DELTA vita oder DELTA miro auf einen Busankoppler (BTM) aufgesteckt. Dabei wird die elektrische Verbindung zwischen dem Taster und dem Busankoppler (BTM) über das Bus Transceiver Interface (BTI) hergestellt.

Der Busankoppler (BTM) UP 117 und der zugehörige Rahmen DELTA line, DELTA vita oder DELTA miro sind nicht im Lieferumfang enthalten, sondern müssen separat bestellt werden (siehe gültiger Katalog).

Gemeinsame Funktionen

Bedientasten

Je nach Ausführung bietet der Taster zwei bis sechs Tasten (A1, A2, B1, B2, C1, C2), die horizontal jeweils als Tastenpaar (A bis C) fungieren.

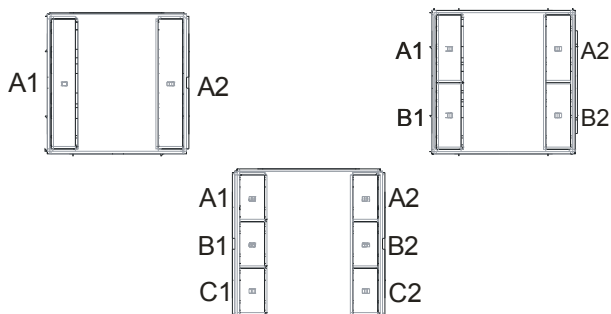

Gegenüberliegende Tasten können als ein zusammengehörendes Tastenpaar (z.B. zum definierten Schalten, Dimmen, Rollläden- und Jalousiebedienung, d.h. mit der linken Taste wird z.B. ein- und mit der rechten Taste ausgeschaltet), oder auch als Einzeltasten zum Wertsenden, Eintasten-Dimmen oder Jalousiebedienung über eine Taste verwendet werden.

Jeder einzelnen Taste (A1, A2, B1, B2, C1, C2) kann wahlweise eine der folgenden Funktionen zugewiesen werden:

- Schalten (Ein, Aus, Um)
- Klingelfunktion
- 1-Taster Dimmen
- 1-Taster Sonnenschutzsteuerung (Jalousie, Rollläden)
- 1-bit Szenensteuerung (Szene 1 oder 2: abrufen /speichern)
- 8-bit Szenensteuerung / Effektsteuerung (abrufen, abrufen / speichern)
- Wert (8-bit Wert, Prozentwert) senden
- Wert (16-bit Wert, Temperaturwert, Helligkeitswert) senden
- Zwangsführung

Abhängig von der gewählten Hauptfunktion kann eine weitere Funktion zusätzlich zeitversetzt (Zeitverzögerung einstellbar von 100ms bis 655s) oder alternativ bei langem Tastendruck ausgeführt werden.

Werden Tasten als Tastenpaar konfiguriert, kann wahlweise eine der folgenden Funktionen zugewiesen werden:

- 2-Taster Dimmen mit Stopp-Telegramm
- 2-Taster Sonnenschutzsteuerung (Jalousie, Rollläden)
- Prozentwert senden, variabel
- 8-Bit Wert senden, variabel
- 1-bit Szenensteuerung (Szene 1 und 2: abrufen /speichern)
- 8-bit Szenensteuerung / Effektsteuerung (abrufen / speichern)
- Zwangsführung

Abhängig von der gewählten Hauptfunktion kann eine weitere Funktion zusätzlich zeitversetzt (Zeitverzögerung einstellbar von 100ms bis 655s) ausgeführt werden.

Als weitere Funktionen stehen für Einzeltasten oder Tastenpaare zur Auswahl:

- Schalten (Ein)
- Schalten (Aus)
- Prozentwert senden
- 8-bit Wert senden (0...255)
- Temperaturwert senden

DELTA i-system Taster 1-fach Taster 2-fach Taster 3-fach

- Helligkeitswert senden
- 16-bit Wert senden (0...65535)
- 1-bit Szene: Szene 1 abrufen / speichern
- 1-bit Szene: Szene 2 abrufen / speichern
- 8-bit Szene: abrufen
- zwangsgeführt Ein
- zwangsgeführt Aus
- Zwangsführung inaktiv

Orientierungslicht

Das Orientierungslicht (LED) des Geräts kann wahlweise dauernd oder abhängig von einem Statusobjekt ein- oder ausgeschaltet werden. Für die Konfiguration des Orientierungslichts (LED) stehen folgende Alternativen zur Auswahl:

- LED dauernd Aus
- LED dauernd Ein
- LED zeigt IR-Aktivität (nur bei Taster mit IR)
- LED zeigt Betätigung
- LED zeigt langen Tastendruck
- Binäres Statusobjekt steuert LED für Binärwert Ein (=1) oder Aus (=0) jeweils wahlweise
 - ein
 - aus
 - blinkend, langsam (0,3 Hz)
 - blinkend, mittel (1 Hz)
 - blinkend, schnell (5 Hz)
- Analoges Statusobjekt (8-bit Wert [0...255], Prozentwert, 16-bit Wert [0...65535], Temperaturwert [0°C...40°C], Helligkeitswert [0...2000 lux] steuert LED für bis zu drei Wertebereiche jeweils wahlweise
 - ein
 - aus
 - blinkend, langsam (0,3 Hz)
 - blinkend, mittel (1 Hz)
 - blinkend, schnell (5 Hz)

Die Helligkeit des Orientierungslichts kann konfiguriert und auch über Objekt (z.B. bei Nachtbetrieb) beeinflusst werden.

Zusätzliche Funktionen bei Geräten mit Status LEDStatus LED

Für die Konfiguration jeder Status LED des Geräts stehen folgende Alternativen zur Auswahl:

- LED dauernd Aus
- LED dauernd Ein
- LED zeigt IR-Aktivität (nur bei Taster mit IR)
- LED zeigt Betätigung
- LED zeigt langen Tastendruck
- Binäres Statusobjekt steuert LED für Binärwert Ein (=1) oder Aus (=0) jeweils wahlweise

- ein
- aus
- blinkend, langsam (0,3 Hz)
- blinkend, mittel (1 Hz)
- blinkend, schnell (5 Hz)
- Analoges Statusobjekt (8-bit Wert [0...255], Prozentwert, 16-bit Wert [0...65535], Temperaturwert [0°C...40°C], Helligkeitswert [0...2000 lux] steuert LED für bis zu drei Wertebereiche jeweils wahlweise
 - ein
 - aus
 - blinkend, langsam (0,3 Hz)
 - blinkend, mittel (1 Hz)
 - blinkend, schnell (5 Hz)

Die Helligkeit der Status LED kann für alle gemeinsam konfiguriert und auch über Objekt (z.B. bei Nachtbetrieb) beeinflusst werden.

Um Tasten auch bei Dunkelheit und ausgeschalteter LED zu finden, können die jeweils zugehörigen LED so konfiguriert werden, dass diese zyklisch kurz aufblitzen.

Szenenfunktionsbaustein

[gilt nur für UP 22x/4 und UP 22x/5]

Der Szenenfunktionsbaustein ermöglicht es, auch Aktoren, die keine 8-bit Szenensteuerung unterstützen, in 8-bit Szenen einzubinden.

Über ein 8-bit Szenenobjekt können bis zu acht Szenenkanäle (A ... H) gesteuert werden. Für jeden Kanal kann eine dieser Funktionen ausgewählt werden:

- Schalten
- Jalousie
- Zwangsführung
- 8-bit Wert
- 16-bit Wert

Jeder Kanal kann bis zu acht verschiedenen Szenennummern (1...64) zugeordnet werden.

Über das 8-bit Szenenobjekt werden die Szenen abgerufen und gespeichert.

Vor dem Speichern einer Szene müssen die betroffenen Aktoren mit dafür vorgesehenen Sensoren auf die gewünschten Helligkeitswerte bzw. Schaltzustände eingestellt werden. Nach Empfang eines Telegramms über das 8-bit Szenenobjekt zur Speicherung einer Szene werden über die den Szenenkanälen zugeordneten Objekte die aktuell eingestellten Werte und Schaltzustände von den Aktoren abgefragt und in der entsprechenden Szene gespeichert.

Eingestellte Szenenwerte werden durch eine Neukonfiguration des Gerätes nur dann gelöscht, wenn der Parameter „Szenenspeicher nach Busspannungswiederkehr löschen“ auf „Ja“ gesetzt ist.

DELTA i-system Taster 1-fach Taster 2-fach Taster 3-fach

Raumtemperaturmessung

[gilt nur für UP 22x/4]

Die Raumtemperatur kann zyklisch oder bei Änderung gesendet werden. Zur Anpassung an lokale Gegebenheiten kann für den Raumtemperaturwert ein Offset parametrisiert werden.

IR-Empfänger

[gilt nur für UP 22x/5]

Das Gerät bietet einen 16-Kanal IR Empfängerdekoder. In gleicher Weise, wie oben für die Tasten / Tastenpaare beschrieben, können für jeden der 16 IR-Kanäle entweder den einzelnen Tasten eines IR-Kanals oder dem Tastenpaar Funktionen zugewiesen werden. Ebenso können abhängig von den gewählten Hauptfunktionen weitere Funktionen ausgewählt werden. Mit dem 16-Kanal IR Handsender S 425/72 können diese Möglichkeiten voll ausgeschöpft werden.

Das Applikationsprogramm ist ab Werk im Gerät geladen. Mit Hilfe der ETS können die spezifischen Parameter und Adressen vergeben und in das Busgerät übertragen werden.

Funktion im Auslieferungszustand:

Alle Tastenpaare sind mit der Baustellenfunktion für Schalten (links Ein, rechts Aus) vorbelegt.

Applikationsprogramm

25 C0 BTM Taster 909301

- Wippe 1-fach, 2-fach oder 3-fach für
 - Schalten Ein / Aus / Um
 - Klingelfunktion (drücken Ein, loslassen Aus)
 - Dimmen (über eine und zwei Tasten)
 - Jalousiebedienung (über eine und zwei Tasten)
 - Wert senden (8-Bit und 16-Bit)
 - Wertgeber variabel (8-Bit)
 - Szenenbefehle 1-bit und 8-bit
 - Zwangsführung
 - 2. Sendeobjekt
- Szenenfunktion mit 8 Szenen und 8 Gruppen
- 1 LED als Orientierungslicht
- 1 LED pro Taste zur Statusanzeige
- Raumtemperatursensor
- IR-Empfängerdekoder mit 16 Kanälen

Dieses Applikationsprogramm gilt für alle *instabus* Taster, die auf Busankoppler (BTM) UP 117 installiert werden.

Bei Erweiterung der Anzahl der Tasten oder der Funktionalität (z.B. von UP 221/_2 auf UP 223/_5) bleibt die bisherige Konfiguration bestehen und muss nur ergänzt werden.

Ebenso einfach kann auch zwischen den Schalterprogrammen (DELTA line / vita / miro, DELTA profil oder DELTA style) gewechselt werden.

Unabhängig vom Design und der Anzahl der Tasten sind Konfiguration und Bedienung bei allen *instabus* Tastern gleich.

DELTA i-system Taster 1-fach
Taster 2-fach
Taster 3-fach

Installationshinweise

- Das Gerät kann für feste Installation in trockenen Innenräumen, zum Einbau in UP-Dosen verwendet werden.



WARNUNG

- Das Gerät darf nur von einer zugelassenen Elektrofachkraft installiert und in Betrieb genommen werden.
- Das Gerät darf in Schaltersteckdosenkombinationen eingesetzt werden, wenn VDE zugelassene Geräte verwendet werden.
- Die geltenden Sicherheits- und Unfallverhütungsvorschriften sind zu beachten.
- Bei der Planung und Errichtung von elektrischen Anlagen sind die einschlägigen Richtlinien, Vorschriften und Bestimmungen des jeweiligen Landes zu beachten.

Technische Daten

Spannungsversorgung

- KNX Bussspannung:
über den Busankoppler (BTM) UP 117
- KNX Busstrom: 9 mA

Bedienelemente

- 1, 2 oder 3 Tastenpaare
- Anzahl der Schaltspiele: > 20000 je Taste
- 1 Lerntaste:
Zum Umschalten Normalmodus/Adressiermodus

Anzeigeelemente

- 1 rote LED:
Zur Kontrolle der Busspannung und zur Anzeige Normalmodus/Adressiermodus
 - 1 LED
für Orientierungsanzeige
- UP 22x/3, UP 22x/4 und UP 22x/5:
- 1 rote LED je Taste für Statusanzeige

IR-Empfänger (UP 22x/5)

- Reichweite der IR-Strecke: ca. 25 m unter folgenden Randbedingungen:
 - mit IR-Handsender S 425/72 (5WG1 425-7AB72)
 - in optischer Hauptachse gerichtet
 - bis max. 500 Lux diffuses Tageslicht am Empfangsort

Anschlüsse

10 polige Stiftleiste (BTI):
zum Anschluß an den Busankoppler (BTM) UP 117

Mechanische Daten

- Gehäuse: Kunststoff
- Abmessungen (L x B x T):
55 x 55 x 24 mm (einschl. Feder)
- Gewicht: ca. 30 g
- Brandlast: ca. 740kJ
- Montage: wird auf den Busankoppler (BTM) UP 117 aufgesteckt

Elektrische Sicherheit

- Verschmutzungsgrad (nach IEC 60664-1): 2
- Schutzart (nach EN 60529): IP 20
- Schutzklasse (nach IEC 61140): III
- Überspannungskategorie (nach IEC 60664-1): III
- Bus: Sicherheitskleinspannung SELV DC 24 V
- Gerät erfüllt EN 50090-2-2 und IEC 60664-1

EMV-Anforderungen

erfüllt EN 50090-2-2

Umweltbedingungen

- Klimabeständigkeit: EN 50090-2-2
- Umgebungstemperatur im Betrieb: - 5 ... + 45 °C
- Lagertemperatur: - 25 ... + 70 °C
- rel. Feuchte (nicht kondensierend): 5 % bis 93 %

Zuverlässigkeit

UP221/x und UP222/x

- Ausfallrate: 152 fit bei 40°C

UP223/x

- Ausfallrate: 251 fit bei 40°C

Prüfzeichen

KNX, EIB, CE

CE-Kennzeichnung

gemäß EMV-Richtlinie (Wohn- und Zweckbau),
Niederspannungsrichtlinie

DELTA i-system Taster 1-fach
Taster 2-fach
Taster 3-fach

Lage- und Funktion der Anzeige- und Bedienelemente



Bild 2: Lage der Anzeige- und Bedienelemente

- E1 Rechtes Bedienfeld
- E2 LEDs zur Statusanzeige
(nicht vorhanden bei UP 22x/2)
- E3 LED zur Orientierungsbeleuchtung
- E4 Linkes Bedienfeld
- E5 Beschriftungsfeld
- E6 IR-Empfangslinse (bei UP 22x/5)

Montage und Verdrahtung

Allgemeine Beschreibung

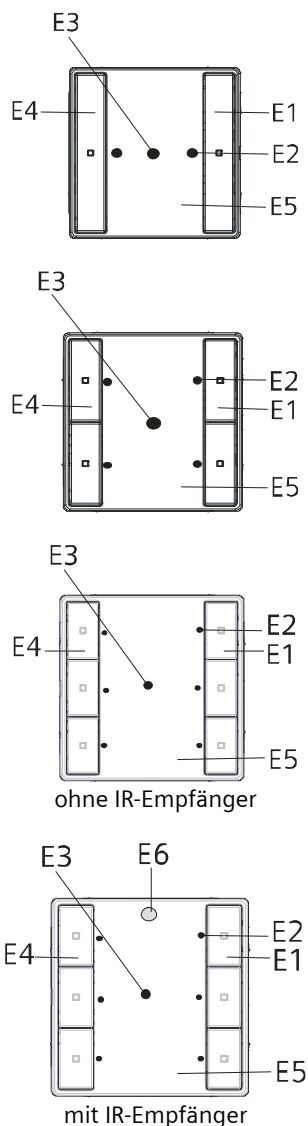
Der Taster wird zusammen mit dem zugehörigen Rahmen (DELTA line / vita / miro) (F3) auf den Busankoppler (BTM) (F1) gesteckt. Der Busankoppler (BTM) UP 117 (F1) ist in der UP-Dose angeschlossen und befestigt (siehe Montageanleitung Busankoppler (BTM) UP 117).

Busankoppler (BTM) und der zugehörige Rahmen "DELTA line", „DELTA vita“ oder "DELTA miro" sind nicht im Lieferumfang enthalten, sondern müssen separat bestellt werden (siehe gültiger Katalog).

Montage

- Entfernen Sie den Klarsichtrahmen mit den Tasten (F6) vom Tastergrundmodul (F5), indem Sie diesen von der Seite her an den Aussparungen für den Schraubendreher abheben.
- Stecken Sie das Tastergrundmodul (F5) mit dem zugehörigen Rahmen (F3) auf den Busankoppler (BTM) (F1). Dabei wird die elektrische Verbindung zwischen dem Taster und dem Busankoppler (BTM) über das Bus Transceiver Interface (BTI) (F2 und F4) hergestellt.
- Zur Diebstahlsicherung befestigen Sie das Tastergrundmodul mit den mitgelieferten Schrauben (F7) an dem Busankoppler (BTM). Diese sind vollständig anzuschrauben. Schnappen Sie den Klarsichtrahmen mit den Tasten wieder auf.

Demontage

- Entfernen Sie den Klarsichtrahmen mit den Tasten (F6) vom Tastergrundmodul (F5), indem Sie diesen von der Seite her an den Aussparungen für den Schraubendreher abheben.
- Lösen Sie die Schrauben (F7), mit denen das Tastergrundmodul zur Diebstahlsicherung an dem Busankoppler (BTM) (F1) befestigt ist.
- Entfernen Sie das Tastergrundmodul (F5) mit dem zugehörigen Rahmen (F3) vom Busankoppler (BTM).

**DELTA i-system Taster 1-fach
Taster 2-fach
Taster 3-fach**



Bild 3: Montagereihenfolge

- F1 Busankoppler (BTM) UP 117
- F2 Bus Transceiver Interface (BTI) auf Busankoppler (BTM)
- F3 Designrahmen (DELTA line/vita/miro)
- F4 Bus Transceiver Interface (BTI) auf Tastermodul
- F5 Tastergrundmodul
- F6 Klarsichtrahmen mit Tasten
- F7 Befestigungsschrauben
- F8 Hintergrundschild (weiß) für Beschriftungseinlage
- F9 Inbetriebnahmetaste zum Umschalten zwischen Normalmodus und Adressiermodus zur Übernahme der physikalischen Adresse
- F10 LED zur Anzeige Normalmodus (LED aus) oder Adressiermodus (LED ein); sie erlischt automatisch nach Übernahme der physikalischen Adresse
- F11 Tasten
- F12 Aussparung
- F13 Orientierungslicht (LED)

Beschriftung

– Zur Beschriftung heben Sie den Klarsichtrahmen mit den Tasten (F6) ab. Entnehmen Sie den Beschriftungshintergrund (F8) dem Klarsichtrahmen (F6). Verwenden Sie ein transparentes Beschriftungsmedium (z.B. Avery Zweckform No. J4720 für Tintenstrahldrucker oder Avery Zweckform No. L4770 für Laserdrucker), das Sie mit dem Beschriftungshintergrund (F8) wieder in den Klarsichtrahmen (F6) einlegen. Schnappen Sie den Klarsichtrahmen wieder auf das Tastergrundmodul (F5) auf.

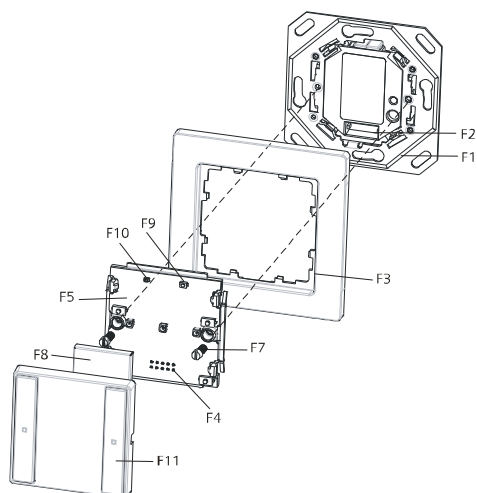
Adresszuweisung

- Entfernen Sie den Klarsichtrahmen mit den Tasten (F6) vom Grundmodul (F5), indem Sie diesen von der Seite her an den Aussparungen für den Schraubendreher abheben.
- Betätigen Sie zur Vergabe der physikalischen Adresse die Inbetriebnahmetaste (F9) am Gerät.
- Die Inbetriebnahme LED (F10) leuchtet auf und erlischt nach Übernahme der physikalischen Adresse.

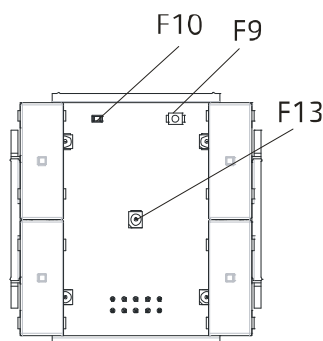
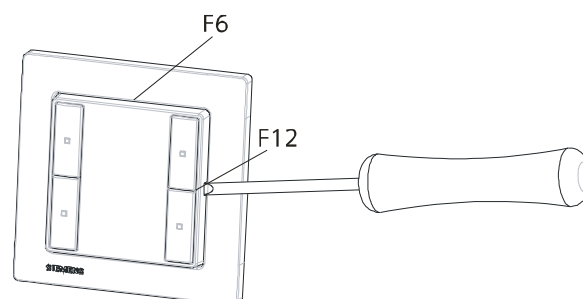

DELTA i-system Taster 1-fach
Taster 2-fach
Taster 3-fach

Maßbild

Abmessungen in mm

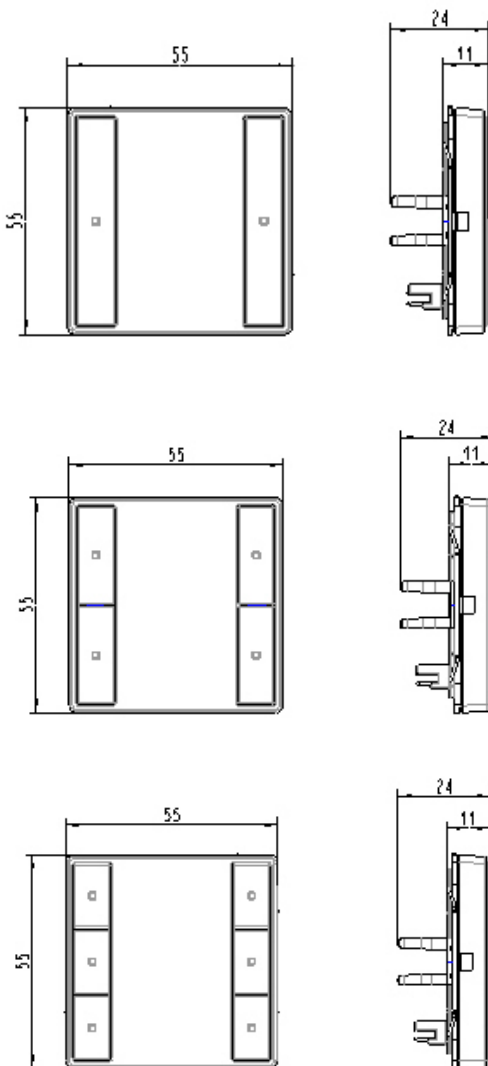

Allgemeine Hinweise

- Die Bedienungsanleitung ist dem Kunden auszuhändigen.
- Ein defektes Gerät ist mit einem Rücklieferschein der zuständigen Vertriebsniederlassung an folgende Adresse zu senden:
SIEMENS AG, Siemensstr. 10, D-93055 Regensburg
- Bei zusätzlichen Fragen zum Produkt wenden Sie sich bitte an unseren Technical Support:
☎ +49 (0911) 895 - 7222
☎ +49 (0911) 895 - 7223
✉ E-Mail: support.automation@siemens.com
✉ www.siemens.de/automation/support-request